

TOKYO DIGICONX

TOKYO XR・メタバース&コンテンツビジネスワールド

開催報告書

会期：2025年1月9日（木）～1月11日（土）

会場：東京ビッグサイト 南3・4ホール、オンライン会場

目次

- P.2 「TOKYO DIGICONX」とは
- P.3 開催概要
- P.5 出展スケジュール
- P.6 来場者情報
- P.7 会場レイアウト
- P.8 出展者一覧
- P.9 体験企画
- P.11 ステージイベント
 - └タイムテーブル
 - └セミナー
- P.23 出展者アンケート
- P.28 来場者アンケート
- P.31 出展者サポート
 - └プレイベント
 - └出展者説明会
 - └VC法律相談所相談会
 - └ネットワーキングナイト (KDDI∞Labo)
 - └有料オプションの設定
- P.38 制作物

About t

TOKYO DIGICONX (トウキョウ デジコンクス) とは

東京には、市場の成長が見込まれるXR・メタバース・AI・Web3・その他関連技術の事業者や、リッチなデジタル空間の創出に不可欠なコンテンツ関連の事業者が集積しています。

こうした強みを都内産業の成長につなげるため、関連する事業者やクリエイターの方々が一堂に会するTOKYO DIGICONX(第2回TOKYO XR・メタバース&コンテンツビジネスワールド)を開催し、それぞれの強みを活かした企業間連携の創出や、販路の拡大、情報の収集・交換など、参加される皆様方に、多様なビジネスチャンスを提供いたします。

TOKYO DIGICONXは、昨年度初開催し、今年度2回目を迎えるイベントです。皆様にとりまして一層魅力ある展示会となるように取り組んで参ります。

※「TOKYO DIGICONX」は本展示会の愛称です。



開催概要

- 展示会名 TOKYO DIGICONX（第2回TOKYO XR・メタバース&コンテンツビジネスワールド）
- 日程 令和7年1月9日（木）～11日（土）の3日間
※ビジネスデー：1月9日（木）及び10日（金）、パブリックデー：1月11日（土）
- 会場 東京ビッグサイト南3・4ホール（江東区有明3-11-1）
公式ウェブサイト
- 主催者 XR・メタバース等産業展実行委員会
（東京都／（一社）XRコンソーシアム、（一社）Metaverse Japan、東京商工会議所）
- 協賛 KDDI株式会社／株式会社大丸松坂屋百貨店／株式会社エスユーエス／株式会社360Channel／
株式会社NTTドコモ／一般社団法人デジタル田園都市国家構想応援団／株式会社WAVEE／株式会社東和／
プレゼンジャパン／株式会社アスカネット／XPAND株式会社／ZONE ENERGY／
フジテレビ公式YouTube『#シゴトズキ』／株式会社フロンティアコンサルティング／
Microsoft AI Co-Innovation Lab KOBE Lab
- 入場 無料（要来場登録）
- 企画内容 展示・商談会／セミナー／ピッチコンテスト／参加型体験企画等

出展スケジュール

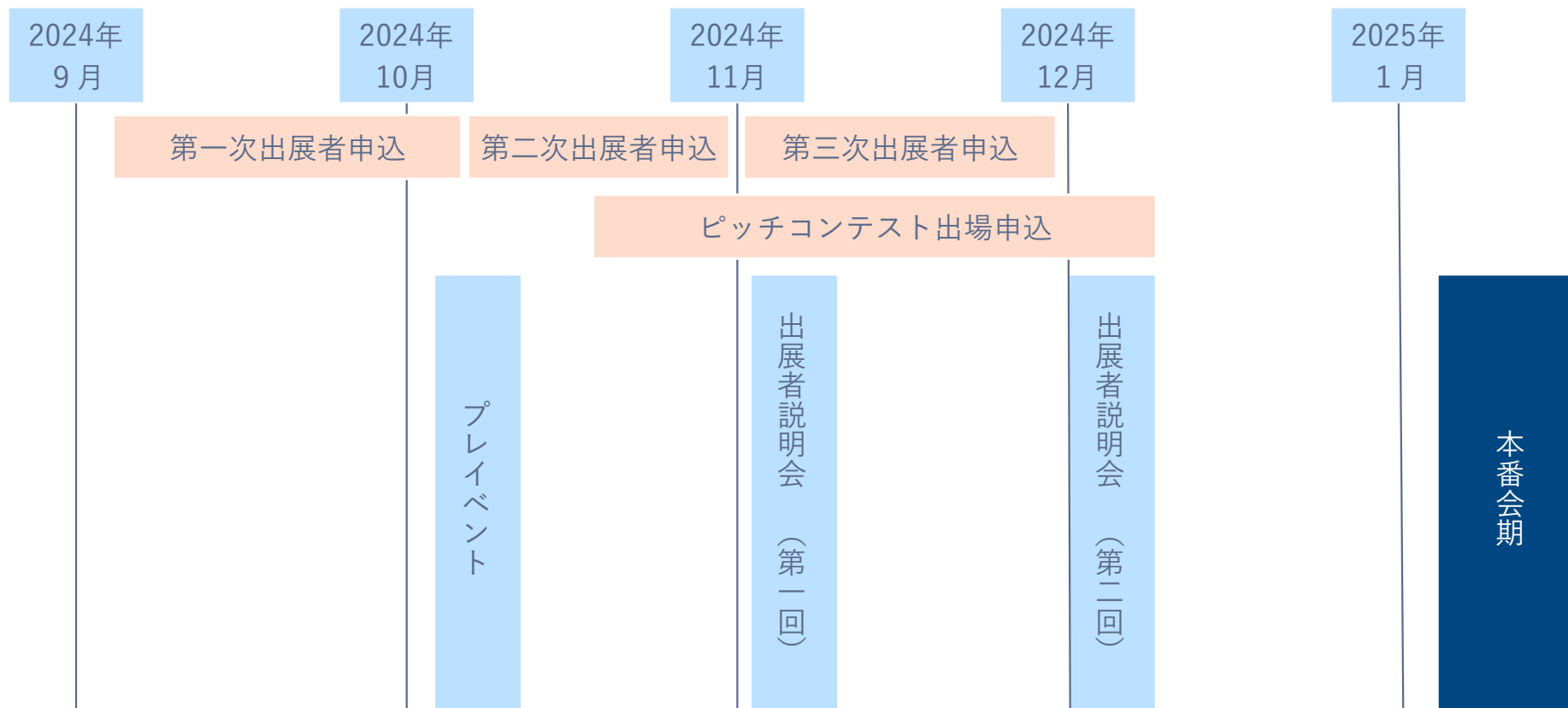

プレイベント (10月7日)
会場：esports Style UENO (東京都台東区)
※東京eスポーツフェスタ2025プレイベントと共同開催



出展者説明会 (11月7日・12月3日)
形式：オンライン



本番会期 (1月9日~11日)



来場者情報

項目	ビジネスデー		パブリックデー	累計
	1月9日 (木)	1月10日 (金)	1月11日 (土)	
実来場者数 (人)	777	1,177	708	2,662
延べ来場者数 (人)	1,871	2,635	1,745	6,309

◆来場者区分【全体】

ビジネスデー n=319

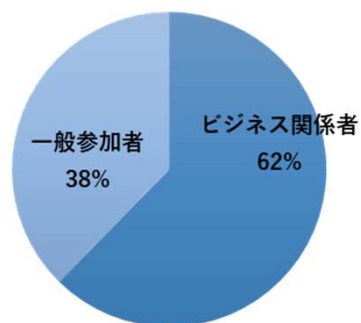

パブリックデー n=205

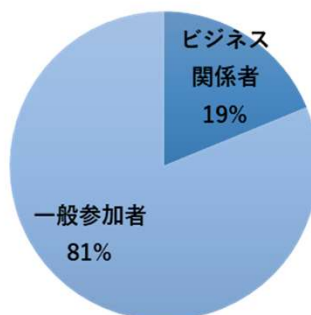

◆年齢【全体】

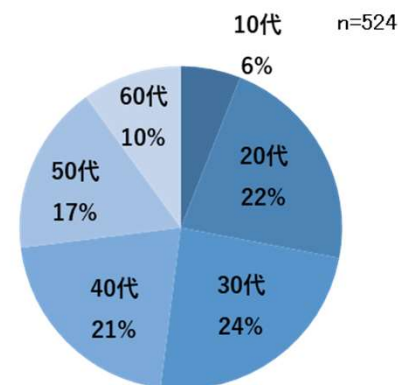

◆業種【ビジネス関係者】

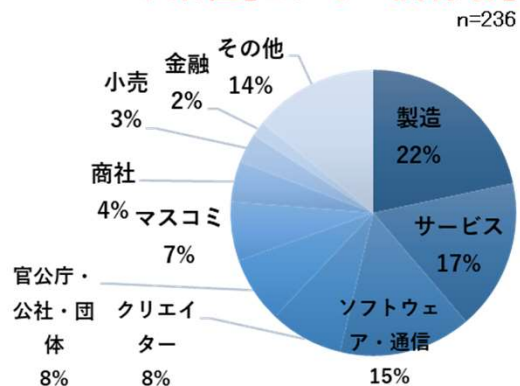

◆役職【ビジネス関係者】

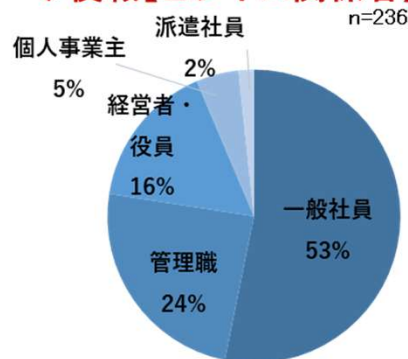

◆職業【一般参加者】

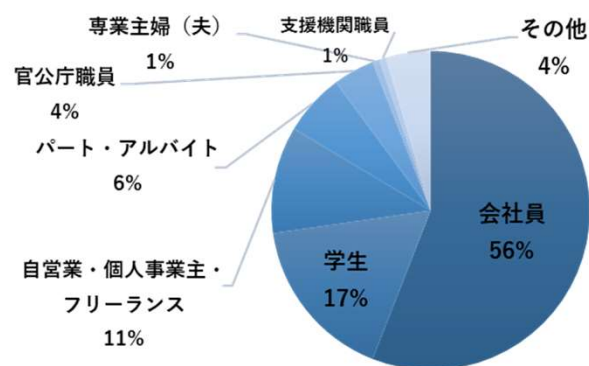

会場レイアウト

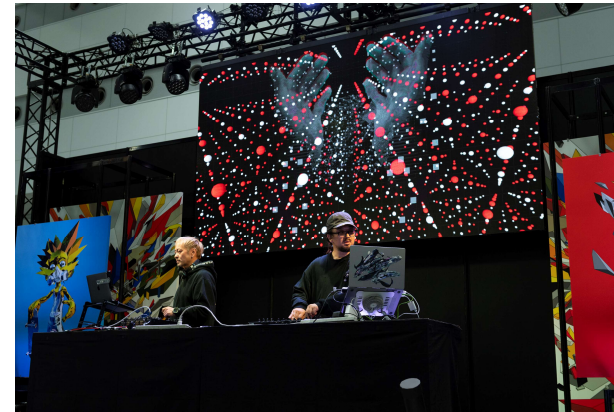

出展者一覧



総出展者数 = 207 者

XR	36
メタバース	31
Web3/AI	29
アニメ/映像/ゲーム/音楽	22
イベント企画・制作/その他技術	16
クリエイター (VR Chat クリエイターズコーナー内)	33
その他	40

(デジ田) 応援団

スマートシェア株式会社 / 一般社団法人生成AI協会 / AI国TV / Vma plus 株式会社
 田園調布学園大学 / 株式会社川崎建設 / 一般社団法人日ノ本文化財団
 地方WEB3連携協会 / 株式会社DAO / ムジュウリョク株式会社 / 東武トップツアーズ
 株式会社想結び / 一般社団法人全国心理業連合会 / Mi koSea株式会社
 株式会社ビットコミュニケーションズ / 合同会社bel (九州NFTラボ)
 LOOVIC株式会社 / 株式会社DIIIG / 東武トップツアーズ / インディゴン株式会社
 株式会社ビットコミュニケーションズ / YMMO合同会社 / インディゴン株式会社 /

TCICバリエオン 東京コンテンツイノベーションセンター

SDIO 株式会社 / 株式会社 KINESCOPIC
 株式会社 SOUNDGAIN
 株式会社 Seirai Technologies
 株式会社 D-Chain
 株式会社 デジタルリノベーション
 株式会社日本 XR センター / 株式会社ねびデ
 PIE with Films, 合同会社 / 株式会社 mirukia
 Spooky graphic
 株式会社 ソリッドデザイン・ジャパン
 チア株式会社 / team PONORI
 株式会社 プロデジ / 株式会社 ロジシティ

TSITAバリエオン Tokyo Social Innovation Tech Award

OUI Inc. / 株式会社 JX 通信社
 カーブジェン株式会社
 ハロームービー株式会社 / MIG 株式会社
 Holoeyes 株式会社 / 株式会社レポーン
 ハイラル株式会社
 マイクロベース株式会社 / 株式会社 デジリハ
 株式会社 Dental Prediction

5Gバリエオン (Tokyo 5G Boosters Project - Tokyo NEXT 5G Boosters Project)

株式会社 agbee / 株式会社 Mawari
 X LIVE 株式会社 / 株式会社 ストラテック
 日清紡ホールディングス / リフト株式会社
 Invisible World / 株式会社 OUI
 株式会社 ABAL / JRC エンジンリング株式会社
 株式会社 Secual / DC Power VII 株式会社
 株式会社 Spleen
 株式会社エモーショナル・テクノロジーズ
 BRJ 株式会社 / 株式会社 アドライト

ビジネス&協賛エリア出展者一覧		クリエイターエリア出展者一覧	
A-01	SAMURAI Security 株式会社	K-06	株式会社フロンティアコンサルティング
A-02	ナブワークス株式会社	K-07	株式会社 360Channel
A-03	株式会社 デジライズ	K-08	株式会社 エスユーエス
A-04	VR IMAGINATORS	K-09	株式会社 NTT ドコモ
A-05	株式会社 ハシマ I T	K-10	株式会社 フジテレビジョン
A-06	株式会社 Quark	K-11	XPAND 株式会社
A-07	メタデータ株式会社	K-12	株式会社 東和
A-08	ユニバレット株式会社	M-01	株式会社 メタバース
A-09	合同会社 MetAI	M-02	株式会社 往来
A-10	株式会社 Qualiteq	M-03	株式会社 矢野経済研究所
D-01 ~ 15	一般社団法人 デジタル田園都市国家構想 (デジ田) 応援団	M-04	株式会社 エニーコネク
G-01	GLITCH RAVE	M-05	IZA Voxelab
J-01	一般社団法人 AI Co-Innovation Labs KOBE 活用推進協議会	M-06	南国アールスタジオ株式会社
J-02	神戸市役所	M-07	一般社団法人 Metaverse Japan
J-03	Shibuya Startup Support	M-08	PASCO
J-04	メタバースヨコスカ	M-09	株式会社 電通総研
K-01	KDDI 株式会社	M-10	株式会社 ビーライズ
K-02	株式会社 V	M-11	株式会社 WARK
K-02	株式会社 大丸松坂屋百貨店	M-12	大日本印刷株式会社
K-03	アスカネット × ミラクルマイル	M-13	transcosmos X Ebuaction
K-04	WAVEE Inc.	M-14	TOPPAN 株式会社
K-05	声・活舌のプレゼンジャパン	M-15	株式会社 Meta Heroes
		M-16	株式会社 Meta Osaka
		M-17	株式会社 ソフトギア
		M-18	株式会社 ホビージャパン
		M-19	Anique 株式会社
		M-20	西日本旅客鉄道株式会社 (JR 西日本)
		M-21	AIQVE ONE 株式会社
		M-22	株式会社 クリック・アンド・リバー社
		M-23	第1回世界AIアスリート選手権大会シンギュラリティパトクエスト2025 大丸南館記念大会
		M-24	MetaTokyo 株式会社
		N-01	株式会社 スタジオエワン
		N-02	SWAG Inc.
		S-01	株式会社 HoloSpace
		S-02	株式会社 PocketRD
		S-03	Recept
		S-04	Avalanche
		S-05	未来 V 商店
		S-06	PANORA
		S-07	VC・法律相談所
		T-01	株式会社 AnchorZ
		T-02	株式会社 Spacial
		T-03	株式会社 アルファコード
		T-04	シンフォニア株式会社
		T-05	株式会社 SuperIO
		X-01	株式会社 SellRogal
		X-02	小田急電鉄株式会社
		X-03	プレティア・テクノロジー株式会社
		X-04	株式会社 グミ
		X-05	パナソニック株式会社
		X-06	アドバーチャ株式会社
		X-07	東京商工会議所
		X-07	vartique
		X-07	Horizon Head & company
		X-08	株式会社 Forgers
		X-09	CGworks
		X-10	センターピア株式会社
		X-11	株式会社 Gugenka
		X-12	復晟株式会社
		X-14	株式会社 ハジラス
		X-15	株式会社 フレームシンセシス
		X-16	Ribbon Architects
		X-17	商談スペース
		X-18	株式会社 amulaplo
		X-19	Dynabook 株式会社
		X-20	クレッセント
		X-21	Eallin/MIGIRI
		X-22	TechNoam 株式会社
		X-23	株式会社 マンカインドゲームズ

VRC世界旅行/Cipher Communication Circle
 ゆるゆる書道バトル/カソウ舞踏団/VDA
 Kawasaki Silvia/ColorfulParty/
 タイコたき火ダンスナイト/新 arata
 そらいろドリーマー/NyaaEsports
 ゴールデン商会/Vein/異界おいで
 パーチャルショッピングモール「Carat」
 Maropi工房/VERMILION Avatars Community
 VERMILION Studio/すいか/アリスクリューム/
 ききょうばんだ/ばんだ歌劇団/匠nekonoteAW/紅雨燕/
 えも研/CHIYO/ちも*/乙女雨/mochi/おもちゃさん
 みやのん/えこちん/有明ステラ/週末VRCゲーム部
 /X_of_fox
 ※「カソウ舞踏団/VDA」「mochi/おもちゃさん」は
 カギカッコでそれぞれ1つの団体名

体験企画

◇せきぐちあいみ XRアート体験フォトブース

●企画 せきぐちあいみ

現実の物理世界とAI、XR、Web3を融合させたアート作品を展示。
テクノロジーによって拡張された新たな世界へ参加できる作品。



◇cluster体験会

●企画 クラスター株式会社

clusterを体験できる限定のアスレチックワールドを開催。
ジャンプ台に乗ったり、車に乗ったりと、アクションゲームを楽しむことが可能。
さらに、実際にメタバースを活用している法人事例も展示。



◇空間コンピューティング技術を用いた、新しいエンターテインメント

●企画 株式会社STYLY

STYLYが過去に実施した事例のデモンストレーションや、
空間コンピューティングが浸透した未来、空間を身にまとう時代を見据えた
エンターテインメント体験を提供。



体験企画

◇VR安全体感教育 3軸VRシミュレータ

●企画 明電システムソリューション株式会社

VRで労働災害を疑似体験。

事故を体験することで危険に対する感受性を高め、労働災害の減少に繋げる。

MEIDEN独自の「3軸VRシミュレータ」に乗ってVR体感することで、

足元のモーションプレートが体感者の見ている映像に連動、前後左右上下に動作してリアルな振動・衝撃を体験可能。

「3軸VRシミュレータ」で記憶に残る安全教育を実施。



◇Fortniteコンテンツ体験

●企画 Hypolygon株式会社

Hypolygon株式会社は、Fortniteをはじめとするメタバース制作において、国内トップクラスの実績を持つクリエイティブスタジオ。

代表作は、人気アニメクリエイターHikakinの公式マップ『Hikakin Escape』、狩野英孝のEIKO!GO!!公式マップ『EIKO!PARTY!!』など。

『Hikakin Escape』は、世界中で5億人以上のユーザーを誇る人気オンラインゲーム「Fortnite（フォートナイト）」でプレイできるオリジナルのアクションゲーム。

HIKAKINの代名詞であるビートボックスや、彼のユーモラスなキャラクターを活かしたスリリングな体験をお届け。



◇HIKKY SPECIAL BOOTH

●企画 株式会社HIKKY

株式会社HIKKYは、「Creative Revolution」をミッションに掲げ、クリエイティブの選択肢や評価を豊かにし、「やってみたい」のきっかけを創るVR法人。

本イベントでは、最先端のVR/AR技術を活用し、リアルとバーチャルを融合した新しい体験を提供する取り組みを展示。次世代のデジタルコミュニケーションやエンターテインメントの可能性を体感可能。



ステージイベント-タイムテーブル (ビジネスデー=9日・10日)

	1月9日(木)	1月10日(金)
	メインステージ	メインステージ
10:00		
30	10:15~10:45 TOKYO DIGICONX 開会式	
11:00	10:50~11:30 #シゴトズキ出張版 Microsoft AI Co-Innovation Lab×カンテレ「AIが変えるエンタメ業界とビジネスの未来」 Microsoft AI Co-Innovation Lab KOBE Labほか	10:30~11:15 Tokyo Social Innovation Tech Award 2024 表彰式
30		
12:00	11:45~12:15 TCIC Showcase 2025 東京コンテンツインキュベーションセンター (TCIC)	11:30~12:15 Web3利活用最前線、日本企業を押し上げるネクストステップ 株式会社CoinPostほか
30		
13:00	12:30~13:45 ビジネスピッチコンテスト	12:30~13:15 TCIC VR NOW! 東京コンテンツインキュベーションセンター (TCIC)
30		
14:00	14:00~14:45 メタバース時代の推し活とIPコンテンツの未来：ファンとクリエイターにとっての新たな可能性 株式会社HARTiほか	13:30~14:15 空間コンピューティングが拓く街づくりの次世代戦略経済価値を持つ体験「エクスペリエンスエコノミー」とは 株式会社STYLY
30		
15:00	15:00~15:45 「XR・メタバースを活用した経済圏の進化：未来を構想するプラットフォームたち」 KDDI株式会社ほか	14:30~15:15 大丸松坂屋百貨店×Vが語るメタバースプラットフォーム "VRChat"の特徴と今後のビジネス活用について 株式会社大丸松坂屋百貨店ほか
30		
16:00	16:00~16:45 業界変革を実現する生成AIの活用 株式会社ACES	15:30~16:15 Metaverse Japan Presents 可能性を解放メタバースの未来～身体性と創造性の新たな境界へ～ 武藤 将胤 / せきぐちあいみ
30		
17:00	17:00~17:45 デジタルワークが変える雇用の概念、メタジョブが目指すWeb3時代の企業と個人の関係とは？ 株式会社エクオル	
30		
18:00		17:00~19:10 ネットワーキングナイト by KDDI∞Labo
30		
19:00		

ステージイベント-タイムテーブル (パブリックデー=11日)

1月11日(木)	
メインステージ	クリエイティブステージ
10:00	
30	
11:00	
10:30~11:15 カンファレンス1部「XR・メタバース時代における生成AIの法的課題と実演家の権利」 一般社団法人JDDAほか	
30	
11:15~12:00 カンファレンス2部「グローバルな日本の文化戦略とエンターテインメント・コンテンツの未来」 一般社団法人JDDAほか	
12:00	
30	
12:30~13:15 公式メタバース会場の紹介とメタバース開発会社によるセミナー 株式会社エクステンシブル	
13:00	
30	13:00~14:05 メタバース空間音楽コンテスト
13:30~14:15 Metaverse Japan Presents クリエイター業界の新時代。カヤック秋葉スタジオとSONY先端テックの融合 面白法人カヤック	
14:00	
30	14:20~15:25 モーフィング対応キャラクターコンテスト
14:30~15:15 Web3の新時代 : XRとDePINが結ぶトークン経済と空間インターネット 株式会社Mawari	
15:00	
30	
15:30~16:15 TCIC Presents スペシャルトークセッション : 『エンタメ戦国時代~IP×DX×GLOBALの勝ちパターンを考える』 東京コンテンツインキュベーションセンター (TCIC)	15:50~16:35 伝統と革新の共創「地方老舗メーカー×Vtuber」セミナー & Vtuberによるライブセッション IXホールディングス株式会社ほか
16:00	
30	
16:45~17:30 TOKYO DIGICONX DAY3 JDDA DJ Stage	
17:00	
30	
17:30~17:45 ~Live at Cloging Party~	
18:00	
30	
19:00	

メインステージイベント-各プログラム紹介 1日目・9日(木)

◇開会式

○開催日時 1月9日(木) 10:15~10:45

○内容 3日間のイベントの開催に先立って行われるオープニングイベント！

開会のご挨拶のほか、公式アンバサダーのせきぐちあいみ氏によるオープニングパフォーマンスなどを実施

- (1) 開会・MCオープニング 【MC】
- (2) オープニングコメント（ビデオメッセージ） 【東京都知事 小池百合子】
- (3) 実行委員会挨拶 【一般社団法人Metaverse Japan代表理事 馬淵邦美】
- (4) アンバサダーからの挨拶 【せきぐちあいみ】
- (5) オープニングパフォーマンス 【せきぐちあいみ】
- (6) 展示会プログラムの紹介 【せきぐちあいみ、MC】
- (7) フォトセッション
- (8) 閉会

○出演 望月 麗奈



公式アンバサダー
XRアーティスト
せきぐちあいみ



さのみきひと



岩田 桃楠



メインステージイベント-各プログラム紹介 1日目・9日(木)

◇#シゴトズキ出張版

Microsoft AI Co-Innovation Lab×カンテレ「AIが変えるエンタメ業界とビジネスの未来」

- 開催時間 1月9日(木) 10:50~11:30
- 内容 急速に進化するAI技術は、エンターテインメント業界やビジネスの在り方をどのように変革していくのでしょうか。本セミナーでは、AIがもたらす可能性や課題について、実際の事例や専門家の視点を交えながら議論します。関西テレビとMicrosoft AI Co-Innovation Lab 神戸の協力を通じて、AI活用の最前線をご紹介します。
- 出演 Microsoft AI Co-Innovation Labo KOBE Lab 所長 友井 貴士
関西テレビ放送(株) DX推進局 DX戦略部 専任部長 栗山 和久
(株)フジテレビジョン 報道局報道センター兼ビジネス推進局プラットフォーム事業部
部長職プロデューサー/『#シゴトズキ』チーフビジョナリスト 清水 俊宏



◇TCIC Showcase 2025

- 開催時間 1月9日(木) 11:45~12:15
- 内容 コンテンツ・クリエイティブ関連産業に特化した、東京都が運営する入居型創業支援施設「東京コンテンツインキュベーションセンター (TCIC)」がお届けする、XR・メタバース・AI・映像・音楽・Web3からHRソリューションまで、コンテンツ系スタート・アップの経営者たちが取り組むビジネス最前線です。
- 出演 Sdio(株) カイ・アバ/ (株)KINESCOPIC 中村 仁彦/ (株)SOUNDGAIN 鈴木 玄太郎/
(株)Seirai Technologies セジュ・マヒパル/ (株)D-Chain 堺 悠斗/
(株)デジタルリージョン 石田 精一郎/ (株)日本XRセンター 小林 大河/
(株)ねぎデ 石井 勇夫/ PIE with Films.合同会社 亀山 睦木/
(株)mirukia 西山 友幸

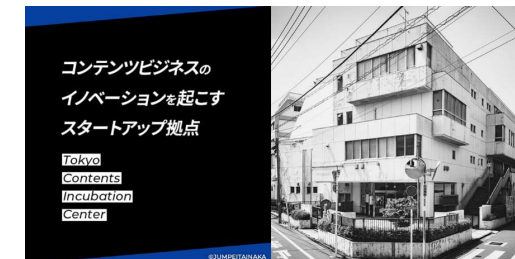

メインステージイベント-各プログラム紹介 1日目・9日(木)

◇ビジネスピッチコンテスト

○開催日時 1月9日(木) 12:30～13:45

○内 容 XR・メタバース・AI・Web3・デジタルコンテンツ等の分野において、市場の成長を促す魅力的な製品、技術・サービスを発掘。大手企業等とのコラボレーション機会を提供することで、ビジネスの拡大を後押しします。

■開発・販売等奨励金：【1位】1,000,000円 【2位】500,000円 【3位】300,000円

■結果 1位：Milk.株式会社「ハイパースペクトルカメラ」

2位：株式会社Recept「proovy」

3位：株式会社Gugenka「HoloModel」



◇メタバース時代の推し活とIPコンテンツの未来： ファンとクリエイターにとっての新たな可能性

○開催日時 1月9日(木) 14:00～14:45

○内 容 本セッションでは、IP関連産業がメタバースを通じてどのように進化し、ファンとコンテンツの新しい接点を生むかを解説します。また、日本のコンテンツ産業がグローバル市場での競争力を高めるために、デジタル技術やWeb3を活用した新たな経済圏の構築を提案し、ファンの「推し活」が生み出す経済効果や文化的価値を議論します。

○出 演 (株)HARTi 代表取締役社長CEO 吉田 勇也

(株)Re entertainment 代表取締役社長／エンタメ社会学者 中山 淳雄

(株)マインドワークス・エンタテインメント代表取締役 近藤 健祐

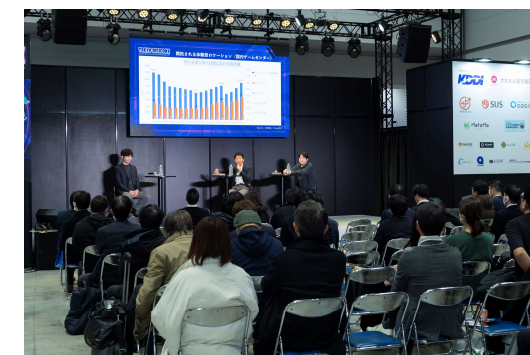

メインステージイベント-各プログラム紹介 1日目・9日(木)

◇「XR・メタバースを活用した経済圏の進化：未来を構想するプラットフォームたち」

○開催日時 1月9日(木) 15:00～15:45

○内 容
・メタバースを活用した経済圏の発展戦略と、各社の描くビジョン
・現実とクロスする取り組みが増える中で、各社の事例について紹介
・メタバースにおけるユーザー体験とビジネスモデルの未来を描く

○出 演
KDDI(株) Web3推進部 副部長 矢島 葉介
(株)STYLY 代表取締役CEO 山口 征浩
クラスター(株) エンタープライズ事業部マネージャー 亀谷 拓史
REALITY XR cloud(株)/合同会社オトナリ 事業開発部 マーケター/COO 山元 ほるん



◇業界変革を実現する生成AIの活用

○開催日時 1月9日(木) 16:00～16:45

○内 容
ChatGPTをはじめとする生成AIの登場は、ビジネスの在り方を大きく変えようとしています。生成AI台頭の背景とその本質的な特徴を解説するとともに、現在の技術で「できること」「できないこと」を明確にします。さらに、実際のビジネスでの活用事例を紹介しながら、企業が取るべき実装アプローチと成功のポイントについてお話しします。生成AIを真に企業の競争力へと転換するための具体的な示唆を提供します。

○出 演 (株)ACES 取締役/COO 與島 仙太郎



◇デジタルワークが変える雇用の概念、メタジョブが目指すWeb3時代の企業と個人の関係とは？

○開催日時 1月9日(木) 17:00～17:45

○内 容
2020年に約1,000万人だったフリーランス人口は、2030年には倍増すると予想されています。さらには、単発で働くスポットワーク市場も急成長しており、人々の働き方は多様化しています。その一方で、企業は深刻な人手不足に直面し、これまで自社で担っていたような仕事に対してもアウトソースニーズが高まっています。

○出 演 (株)エクオル 代表取締役 星野 尚広



◇Tokyo Social Innovation Tech Award 2024表彰式

- 開催日時 1月10日(金) 10:30~11:15
- 内 容 都内中小企業等のXR、メタバース、AIなどの先端技術を活用した社会課題解決に資する優れたソリューション等を表彰します。



◇Web3利活用最前線、日本企業を押し上げるネクストステップ

- 開催日時 1月10日(金) 11:30~12:15
- 出 演 (株)CoinPost 代表取締役CEO 各務 貴仁
KDDI(株) 事業創造本部 Web3推進部 部長 舘林 俊平/
(株)幻冬舎 編集本部 コンテンツビジネス局 局長 /
「あたらしい経済」編集長 設楽 悠介



◇TCIC VR NOW!

- 開催日時 1月10日(金) 12:30~13:15
- 内 容 VRアトラクションの市場動向とデジタルコミュニケーションのトレンドをテーマに、東京コンテンツインキュベーションセンター (TCIC) を代表するVR企業2社が登壇し、それぞれの視点から業界の最新情報と自社サービスを紹介します。いかにして革新的なユーザ体験を提供していくべきか、今後のVR活用の可能性をお届けします。
- 出 演 講演①『世界のVRアトラクションと将来展望』
(株)日本XRセンター 代表取締役 小林 大河
講演②『ここまできた！ VR空間でのコミュニケーション体験とビジネス活用』
(株)デジタルリージョン 代表取締役 石田 精一郎



メインステージイベント-各プログラム紹介 2日目・10日(金)

◇空間コンピューティングが拓く街づくりの次世代戦略経済価値を持つ体験「エクスペリエンスエコノミー」とは

○開催日時 1月10日(金) 13:30～14:15

○内 容 Apple Vision Proがアメリカで発売されてから約1年。大手メーカー各社が相次いで次世代デバイスを発売し、空間コンピューティング市場は技術的進化を続けている。
「情報」から「体験」へのライフスタイルの転換期を迎えた今、これまでのスマートシティの枠を超え、街と人の関係性や街の在り方そのものも大きく変化する。空間コンピューティングを活用した街づくりの次なる展開とは何か。数多くの自治体や事業者とともに都市空間を活用したプロジェクトを展開し、著書『スマホがなくなる日』でも空間コンピューティング時代のビジネス・ライフスタイルを提示するSTYLYの取締役COO渡邊信彦が、従来の都市戦略を超えるアプローチについて語る。

○出 演 (株)STYLY 取締役COO 渡邊 信彦



◇大丸松坂屋百貨店×Vが語るメタバースプラットフォーム”VRChat”の特徴と今後のビジネス活用について

○開催日時 1月10日(金) 14:30～15:15

○内 容 配信者による影響でさらにユーザー数が急増したメタバースプラットフォームの”VRChat”。2023年10月に株式会社Vとタッグを組み、メタバース領域に進出した大丸松坂屋百貨店が、楽しみ方やユーザー像、企業・自治体の導入事例とともに、今後のビジネス活用について解説いたします。

○出 演 (株)大丸松坂屋百貨店 DX推進部 部長 メタバース事業責任者 岡崎 路易
(株)V 代表取締役兼CEO 藤原 光汰



◇Metaverse Japan Presents 可能性を解き放つメタバースの未来 ～身体性と創造性の新たな境界へ～

○開催日時 1月10日(金) 15:30～16:15

○内 容 武藤将胤さんとせきぐちあいみさんを迎え、メタバースがもたらす新たな可能性について議論します。本セッションでは、MOVE FESでのコラボレーションを通じて得たインスピレーションを共有しながら、身体的制約を超えた自由な表現や創造性を活かした新しい体験の形を考察します。また、リアルとバーチャルが交差する中で生まれる新たな価値や、社会に与える影響についても深掘りします。各自の最近の活動から感じる未来へのヒントをもとに、メタバースの本質に迫り、多様な視点からその可能性を探求します。

○出 演 (一社) WITH ALS/COMMUNICATION CREATOR/EYE VDJ

(株)オリィ研究所 当事者顧問 武藤 将胤

XRアーティスト せきぐちあいみ

(一社) Metaverse Japan代表理事、

(一社) 渋谷未来デザイン理事・事務局長 長田 新子



メインステージイベント-各プログラム紹介 3日目・11日(土)

◇カンファレンス1部 「XR・メタバース時代における生成AIの法的課題と実演家の権利」

- 開催日時 1月11日(土) 10:30~11:15
○内 容 近年様々な業界団体から行政まで、その権利関係が話題ともなっている生成AIを用いた作品の現状の法的課題と実演家の権利との問題点を話し合います。
○出 演 【司会】 (一社) JDDA 代表理事 / mpn副理事長 Watusi
芸団協理事 / 日本音楽著作権協会理事 / 日本作編曲家協会副理事長 /
日本音楽作家団体協議会顧問 / mpn副理事長 /
洗足学園音楽大学客員教授 / 文化審議会委員 渡辺 俊幸
日本音楽著作権協会理事 / 日本音楽作家団体協議会常任理事 エンドウ,
弁護士 / 第二東京弁護士会所属 弁護士法人きさらぎ 瀬野 泰崇



◇カンファレンス2部 「グローバルな日本の文化戦略とエンターテインメント・コンテンツの未来」

- 開催日時 1月11日(土) 11:15~12:00
○内 容 現在、ゲーム、漫画、アニメ、音楽等、海外で人気の高い日本のエンターテインメント・コンテンツは、世界の注目と人気を一手に引き寄せ、インバウンド需要とそのマーケットの中心的存在となっている。また、文化観光との融合はもちろん、その需要を促進する商品・サービスも多数存在する。こうした「日本の魅力」を「産業」に転換し、経済再生・地域活性化は勿論、担い手やクリエイターの発掘・育成のアイデアを現場の最前線に立つキーパーソンたちと共にじっくりと語り合う。
○出 演 DJ / (一社) JDDA理事 / DIRTY30プロダクション(株) 代表取締役 Naz Chris
A.T.カーニー 日本法人会長 / CIC Japan 会長 / (一社) ナイトタイムエコノミー推進協議会理事 梅澤 高明
株式会社山猫総合研究所代表 / 東京国際大学特任教授 三浦 瑠麗
弁護士 / 第二東京弁護士会所属 弁護士法人きさらぎ 瀬野 泰崇



◇公式メタバース会場の紹介とメタバース開発会社によるセミナー

- 開催日時 1月11日(土) 12:30~13:15
○内 容 セッション1 TOKYO DIGICONX メタバース会場ご紹介
セッション2 「自分らしく働き甲斐のある居場所を増やす」プラットフォーム・メタワークオアシスの取り組み
このステージでは、TOKYO DIGICONX のメタバース会場についての紹介と働き方改革に焦点を当てた2つのセッションを開催します。
セッション1では「TOKYO DIGICONX メタバース会場」の詳細をデモンストレーションを交えてご紹介し、展示会でのご利用方法をご紹介します。セッション2では株式会社エクステンシブルCEOの井元崇文氏が登壇し、仮想オフィスプラットフォーム「メタワークオアシス」を通じた「自分らしく働き甲斐のある居場所を増やす」取り組みを解説します。メタバースの未来とその実用的な活用法を学べる絶好の機会です。
○出 演 (株)エクステンシブル CEO 井元 崇文



メインステージイベント-各プログラム紹介 3日目・11日(土)

◇Metaverse Japan Presents クリエイター業界の新時代。カヤックアキバスタジオとSONY先端テックの融合

○開催日時 1月11日(土) 13:30～14:15

○出演 面白法人カヤック メタバース専門部隊 事業部長 カヤックアキバスタジオCXO 天野 清之
ソニーマーケティング株式会社 事業開発センター プラットフォーム課長 吉田 裕介



◇Web3の新時代：XRとDePINが結ぶトークン経済と空間インターネット

○開催日時 1月11日(土) 14:30～15:15

○内容 従来の中央集権的なWebがもたらした課題を解消する鍵として注目されるWeb3は、XR(拡張現実)技術とDePIN(分散型物理インフラ)の融合によって、次世代のトークン経済と空間インターネット(Spatial Internet)を生み出します。このSpatial Internetは、リアルとデジタルをつなぐ次世代基盤であり、高度なインタラクションを実現するには、地域やコミュニティが連携して運営する分散型インフラが不可欠です。これによってユーザーの所有権やインセンティブ設計が再定義され、社会全体のあり方を大きく変革します。

MAWARIはこのDePINとXRを融合し、具体的な実装を行なっています。その詳細な取り組みを説明します。

企業に挑むことができるのか、下剋上は起こるのか！？について、エンタメ社会学者の中山淳雄先生と共に探ります。

○出演 株式会社Mawari Co-Founder Chief Futurist Officer 谷田部 丈夫



◇TCIC Presents スペシャルトークセッション：『エンタメ戦国時代～IP×DX×GLOBALの勝ちパターンを考える』

○開催日時 1月11日(土) 15:30～16:15

○内容 現代のエンターテインメント業界は、まさに戦国時代。技術革新と消費者ニーズの多様化・高速化・グローバル化が進む中、大手企業の業界再編成が進み、新たなプレイヤーも登場しています。本セッションでは、「エンタメ戦国時代」をテーマに、スタートアップがどのようにして市場に進出し、大手企業に挑むことができるのか、下剋上は起こるのか！？について、エンタメ社会学者の中山淳雄先生と共に探ります。

○出演 (株)Re entertainment/エンタメ社会学者 代表取締役社長 中山 淳雄

【ファシリテーター】

東京コンテンツインキュベーションセンター (TCIC) シニア・インキュベーションマネージャー 川野 正雄



メインステージイベント-各プログラム紹介 3日目・11日(土)

◇TOKYO DIGICONX DAY3 JDDA DJ Stage

- 開催日時 1月11日(土) 16:45～17:30
- 内 容 DJとして30年以上となるキャリアを誇り、国内外のクラブシーンで聡明期から現在まで、多様なプレイを通して熱い支持を受け、リードし続けている日本DJ界のパイオニア：KO KIMURAによる一夜限りのエクスクルーシブなDJパフォーマンスをお届けします。
- 出 演 KO KIMURA

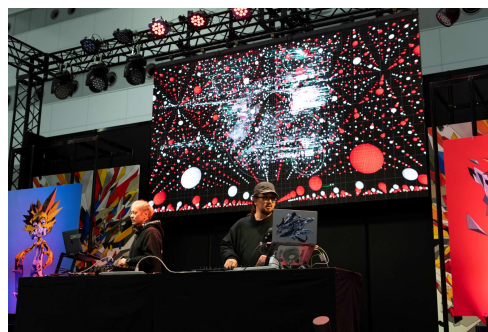

◇～Live at Closing Party～

- 開催日時 1月11日(土) 17:30～17:45
- 内 容 「DÉ DÉ MOUSE + Takashi Yamaguchi」
2006年のデビュー以来ポップで計算されたメロディと民族系音楽を基調とするエレクトリック・ヴォイスとのオリジナリティ溢れるサウンドが話題となり、今や数多くの国内外のフェスの常連DÉ DÉ MOUSEが、SIGGRAPH、Ars Electronicaなどでの受賞で国内外で評価を得る映像作家・アーティストのTakashi YamaguchiをVJに迎えた連名ユニットで、閉会式を色濃く彩ります。
- 出 演 DÉ DÉ MOUSE 山口 崇司



クリエイティブステージイベント-各プログラム紹介 3日目・11日(土)

◇メタバース空間音楽コンテスト

○開催日時 1月11日(土) 13:00~14:05

○内 容 XR・メタバース空間の魅力をも高める楽曲・音源の制作や、そうした空間を活かした新たな音楽活動に取り組むクリエイターや中小企業等の活動を奨励するとともに、メタバース空間の新たな魅力創出に寄与します。

■募集テーマ： 渋谷区公認の都市運動型メタバース「バーチャル渋谷」において、来街体験を盛り上げる空間音楽・背景音楽・環境音

■開発・販売等奨励金：【1位】300,000円 【2位】150,000円 【3位】50,000円

■結果 1位：株式会社海馬「No Name Yet」

2位：久保田大和「幼獣の唄」

3位：DAISUKE「Shibuya : Where the World Comes Together!」



◇モーフィング対応キャラクターコンテスト

○開催日時 1月11日(土) 14:20~15:25

○内 容 キャラクターなどを制作するクリエイターや中小企業等を発掘し、販売することで新たな顧客獲得を支援しつつ、関連マーケットの育成を目指します。

■募集テーマ： 東京や江戸の魅力が伝わるキャラクター、人型以外での応募も可能です。

■開発・販売等奨励金：【1位】300,000円 【2位】150,000円 【3位】50,000円

■結果 1位：株式会社V「零韻」

2位：azuma hiyori「浮世女子 まつ」

3位：茂出木謙太郎「江戸めぐる」



◇伝統と革新の共創「地方老舗メーカー×VTuber」 セミナー & VTuberによるライブセッション

○開催日時 1月11日(土) 15:50~16:35

○内 容 ■セミナー

「地方老舗メーカー「マスヤ」がVTuberとMRを活用して「おにぎりせんべい」の認知を拡大した具体的な戦略と効果とは？」

■ライブ

VTuberパフォーマンス（早乙女あずき3Dライブ）上映&無料チェキ撮影会（先着20名）

○出 演 IXホールディングス(株) 執行役員 グループCIO 神山 大輔
ハイカラはらぺこ看板娘Vtuber 早乙女あずき
未来V商店（めちゃめちゃ） CEO 町口 久貴

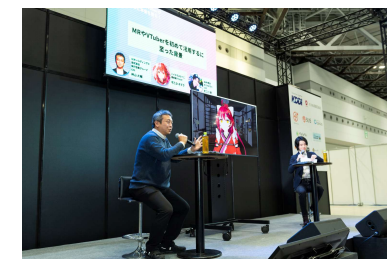

出展者アンケート

昨年開催された「TOKYO XR・メタバース&コンテンツビジネスワールド」に出展されましたか？

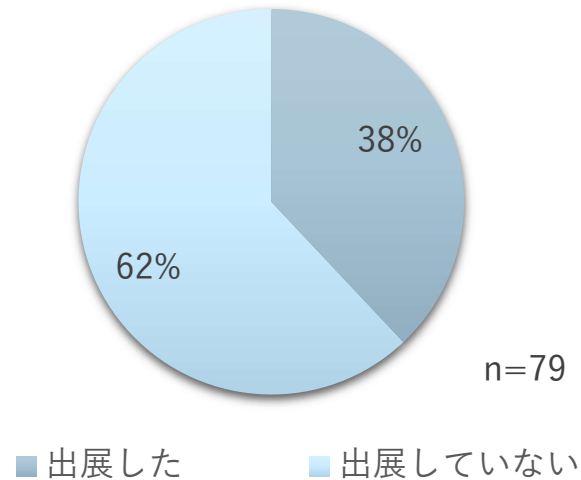

本展示会以外の展示会に参加したことがありますか

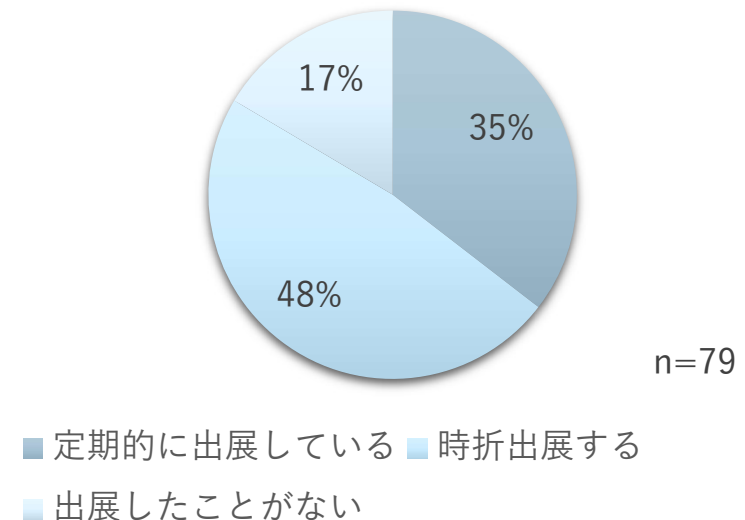

出展のきっかけ<複数回答可>

n=79

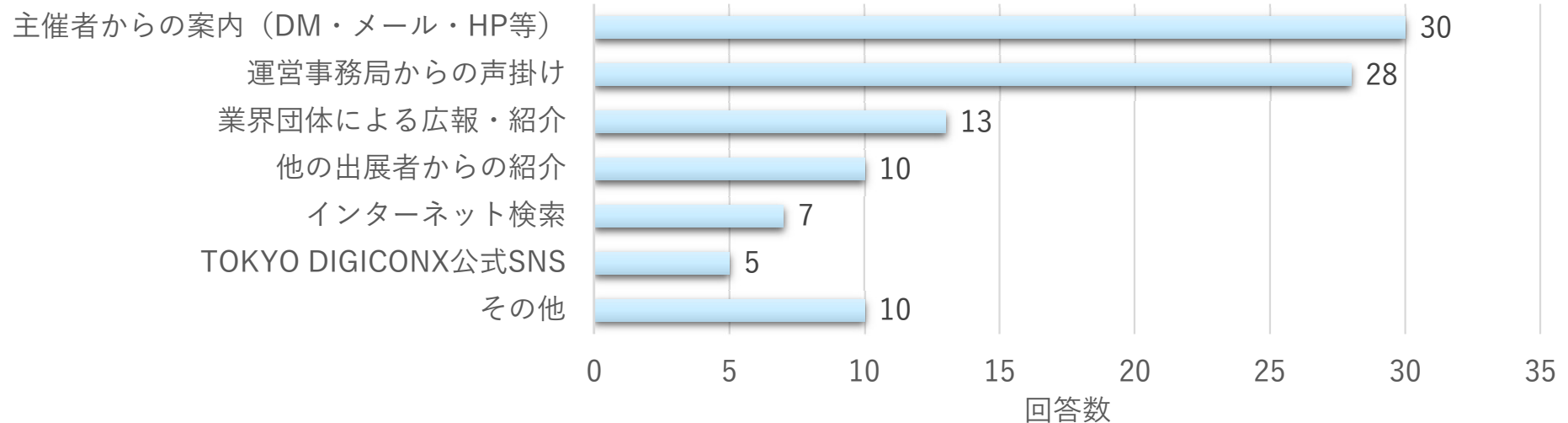

出展の主な目的<複数回答可>

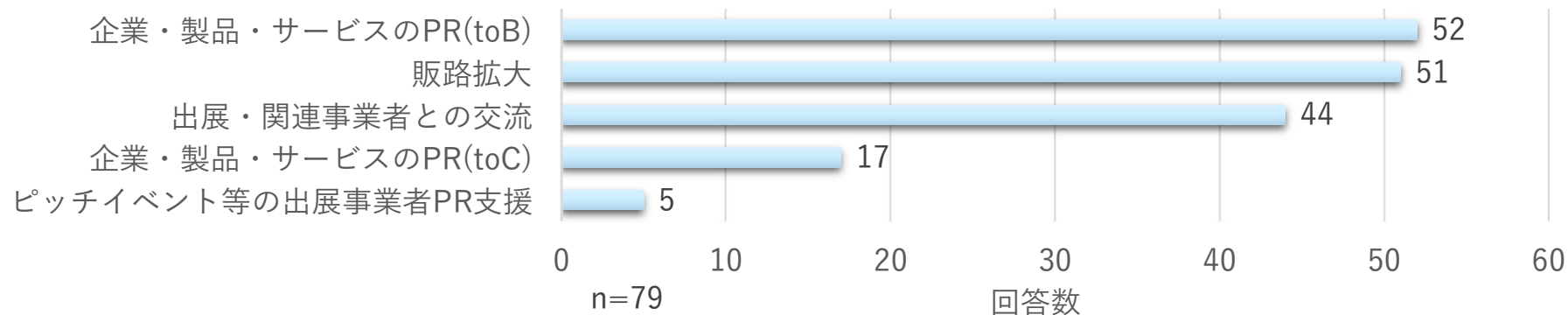

出展の満足度 (5点満点)

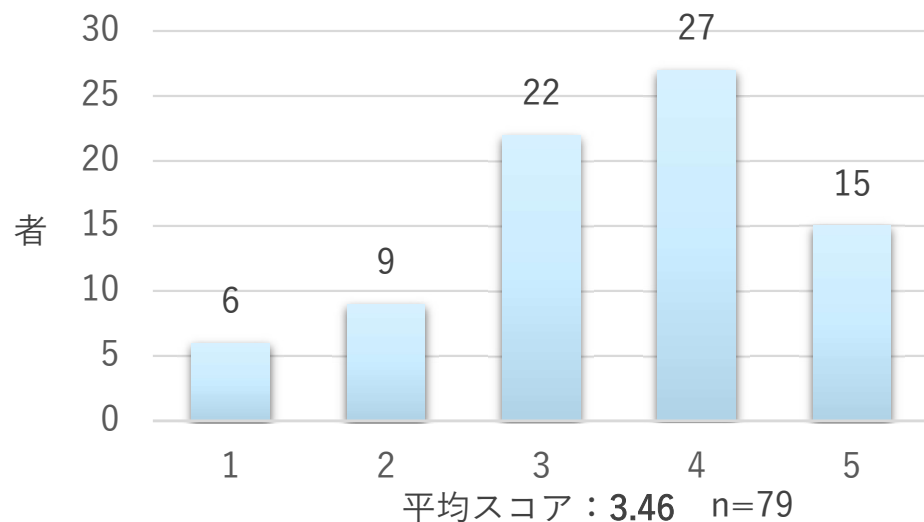

左記の理由

- ・来場者数だけでは測れない、とても興味深いシナジーが創発するイベント、それが他では味わえない TOKYO DIGICONXオンリーの魅力なのだと実感した。
- ・来場者数の少なさを肌身で感じる時もあったが、熱量のある出展者や来場者が集まっていた印象があり、具体的な話を交えながら商談を進めることができたため。
- ・マップ等でカテゴリ (Web3、VR等) が見やすくなっていたり、場所で分けられていると、目的を持った方と出会いやすいように感じた。
- ・規模が大きすぎず、ひとりひとりの出展者さまとしっかりお話することができた。

出展者アンケート

■各種コンテンツに対する満足度

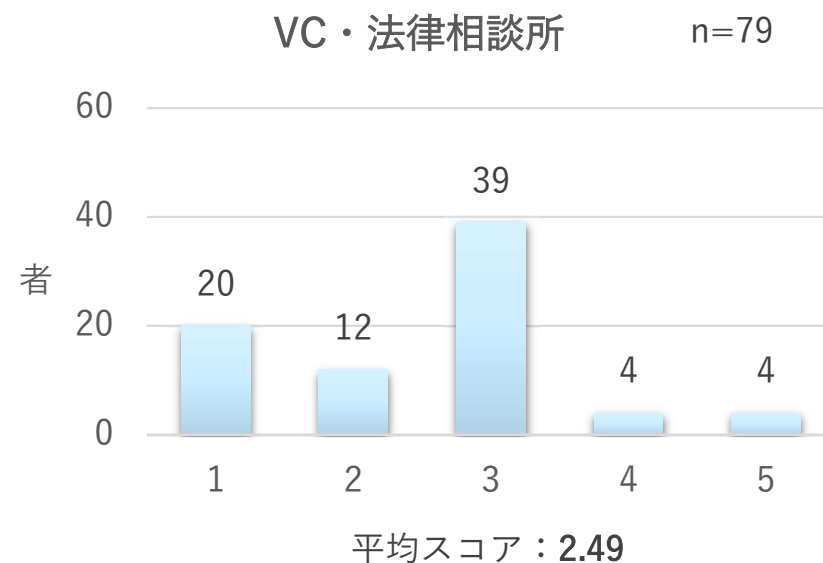
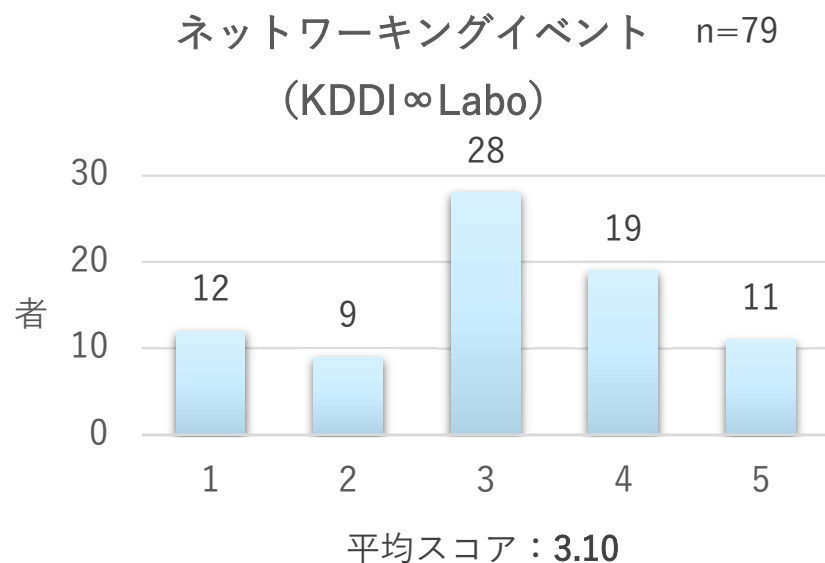
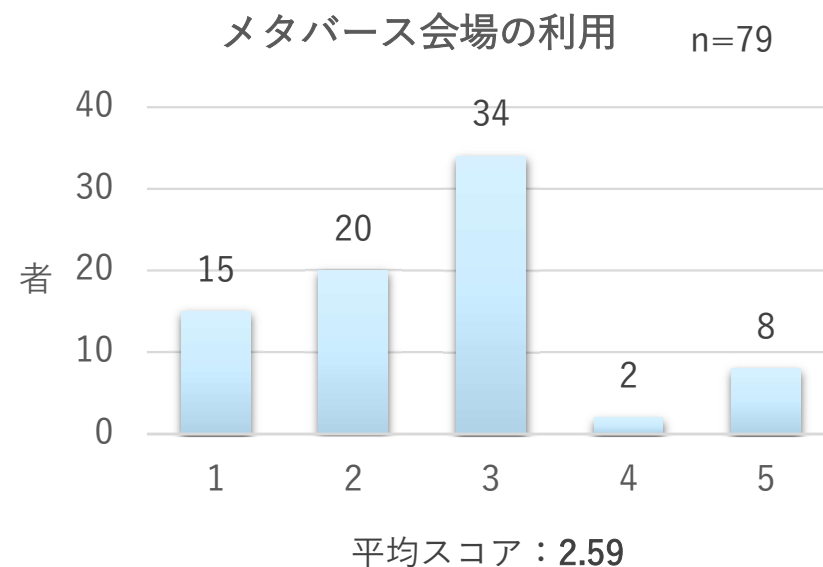
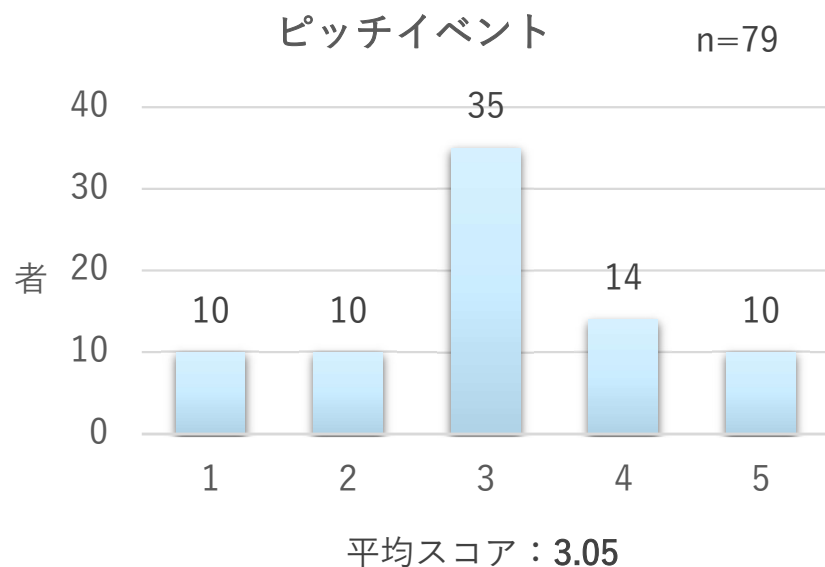

出展者アンケート

運営事務局の対応 n=79

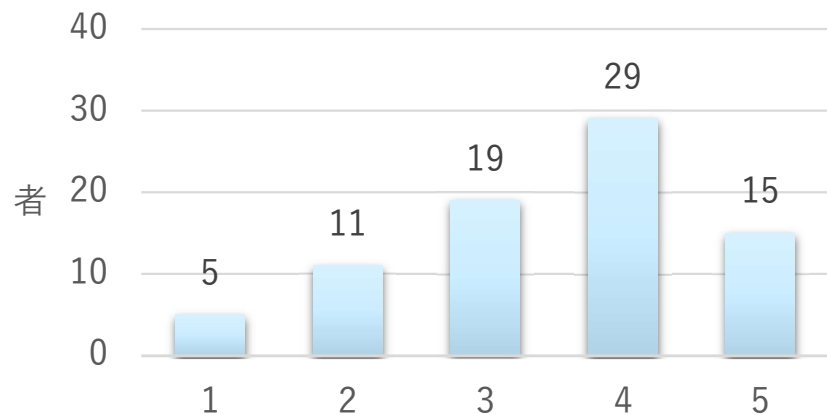

平均スコア：3.48

当イベントへ出展して成果はありましたか？

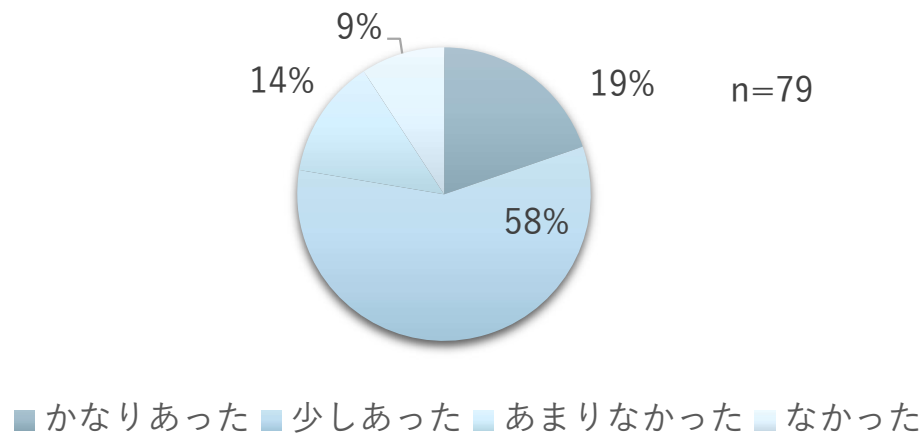

商談した事業者数 n=72

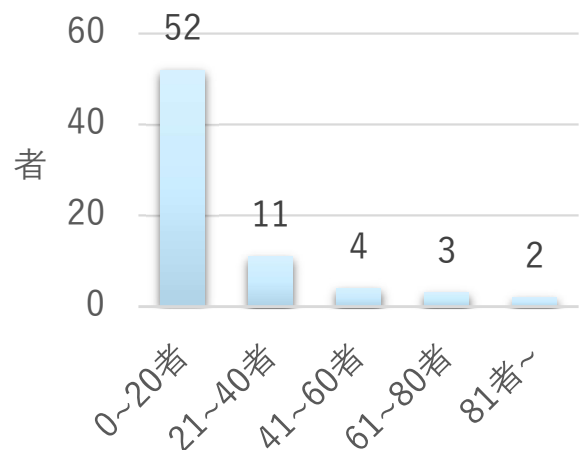

商談成立または継続している事業者数 n=72

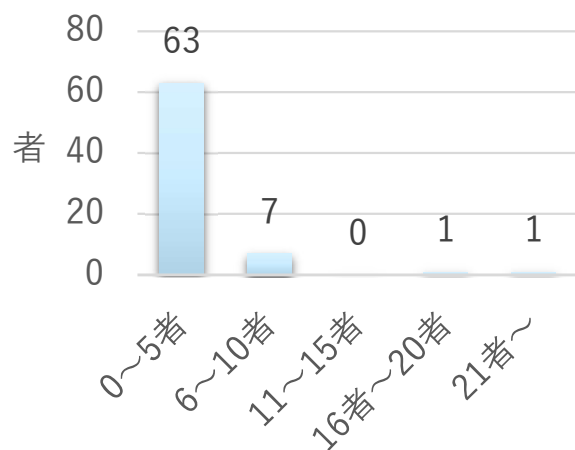

名刺交換数 n=77

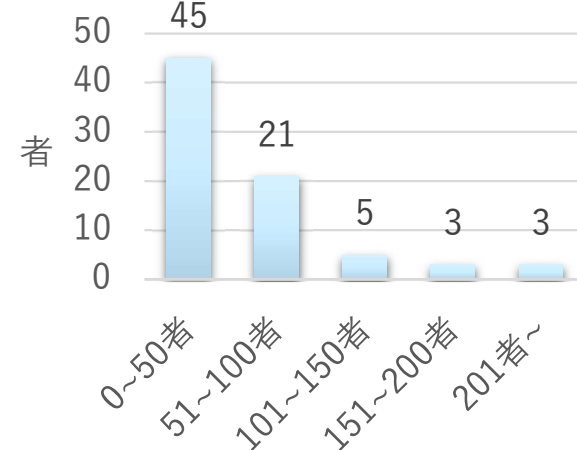

次回の出展意向

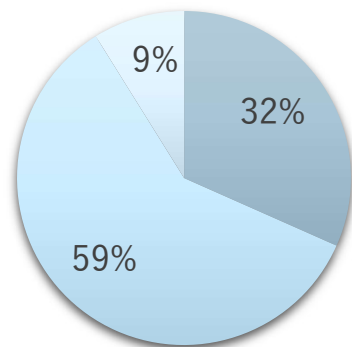

n=79

■ 出展したい ■ 検討中 ■ 出展しない

左記の理由

- ・費用対効果が望めるため。
- ・来場者数の少なさを肌身で感じる時もあったが、熱量のある出展者や来場者が集まっていた印象があり、具体的な話を交えながら商談を進めることができたため。
- ・マップ等でカテゴリ（Web3、VR等）が見やすくなっていたり、場所で分けられていると、目的を持った方と出会いやすいように感じた。
- ・規模が大きすぎず、ひとりひとりの出展者様としっかりお話することができた。
- ・メタバースイベントが少なく、継続した知名度向上のため参加継続を検討したい。

その他意見・感想

- ・個人クリエイターの数を増やし、個人クリエイターの集まるエリアの比率をもう少し増やしてほしい。
- ・メタバース、AI、Web3とありますが、それぞれのブースが単なるメタバースなのか、それともWEB3なのかわかりやすくすると、来場者の求めるものもわかりやすいと思った。
- ・展示会に出展するのが初めてだったが、親身に対応をいただき、貴重な3日間を過ごすことができた。
- ・出展決定～本番まで、設営撤去のスケジュールにもう少し余裕ができればもう少し他ブースも賑わいのあるものになるのではと思う。
- ・個人クリエイターのブースが奥まっておき、出展者でも気がつきにくいものだったため、日々行うイベントブースや商談ブース付近が良いと感じた。
- ・賞金付きのピッチイベントですが、企業中心のものだけではなく、コンテンツを作る個人クリエイターが主役になるような部門をぜひ設けてほしい。

どちらにお住まいですか？ n=524

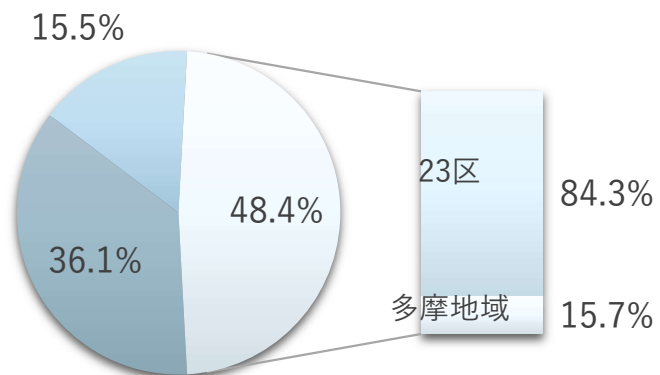

■ 東京都を除く関東地方 ■ その他の地方 ■ 東京都

イベント全体の満足度 n=524

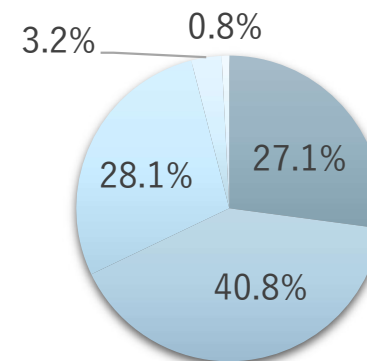

平均スコア：3.90

■ 5点 ■ 4点 ■ 3点 ■ 2点 ■ 1点

満足した点

- ・ビジネスと個人の間には壁をつくらず、メタバース・XRという共通のテーマで双方向の交流が促進される場として、とてもユニークかつ有意義なイベントである。
- ・新しい情報収集ができたから。
- ・体験したことのない様々な技術を実際に体験できたから。
- ・商談において協業の可能性について話すことができた。
- ・じっくり落ち着いて見学できた。

改善点

- ・会場にもう少し活気があるとよい。
- ・来場客と出展企業数の増加。
- ・各ブースの特徴、長所をわかりやすくしてほしい。
- ・ブース装飾にもう少し力を入れると良い。

TOKYO DIGICONXを知ったきっかけ n=524

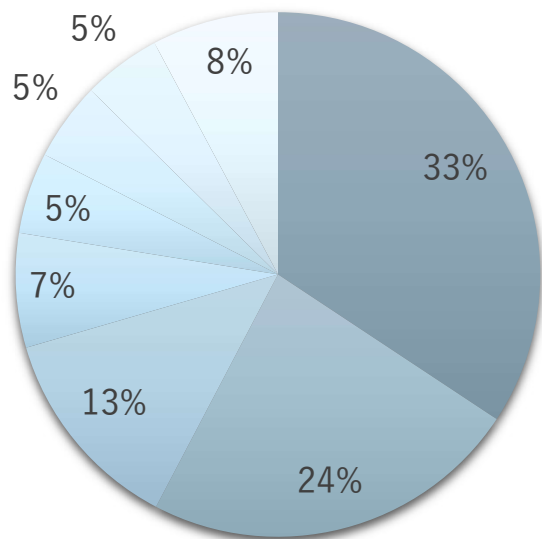

- インターネット検索
- 出展者からの紹介
- 主催者からの案内 (DM・メール・HP等)
- 業界団体による広報・紹介
- TOKYO DIGICONXの公式SNS (X・Facebook・YouTube)
- TOKYO DIGICONXを除くSNS (出演者等)
- SNS広告
- その他

来場の目的 n=524

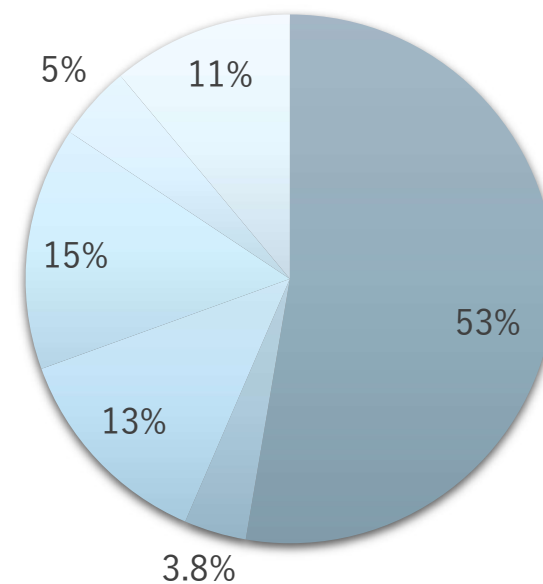

- 展示・商談会への参加
- 開会式・閉会式パフォーマンス
- セミナーの聴講
- 体験企画

来年実施となった場合、また参加したいですか？

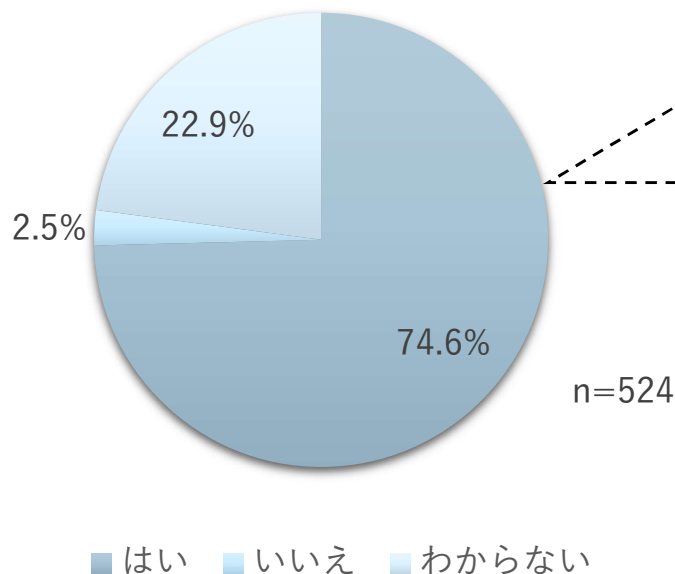

理由

- ・最新デジタルコンテンツの情報収集ができるから。
- ・全く知らない技術を知る良い機会になったから。
- ・現代のあらゆる社会的課題を解決できる社会イノベーションのプラットフォームとして、メタバースの持つ可能性に期待しているため。
- ・新技術の採用を積極的に行っていく方針の為。
- ・技術展示だけでなく、利用シーン（コト）の模索や提案もみれたから。

本イベントがより魅力的になるために有効な企画

- ・体験ブースを増やし、より来場客が参加しやすい形で実施する。
- ・目を引く大きなブースを複数設置。
- ・リアルとバーチャルの連携を含めた一般来場者参加型の双方向企画を充実させる。
- ・IPとのコラボレーション。
- ・実際に製作（アバター等）ができるブースの設置。

その他意見・感想

- ・オンライン会場に参加するにあたりもう少し登録を簡単にできるようにしてほしい。
- ・とても良い企画なので若年層に参加してもらえるような工夫が必要と考える。
- ・イベントのPRをもっと充実させてほしい。
- ・NFT関連の展示も設けてほしい。

出展者サポート-プレイベント

■実施概要

- ・実施日時：2024年10月7日（月）14:30～15:00（14:00受付開始）
- ・実施場所：esports Style UENO
- ・参加者数：53名
- ・配信プラットフォーム：YouTube（事後アーカイブ公開）
- ・イベント時間：30分（+フォトセッション5分）



■タイムテーブル

<第一部>

- 14:30 開会の挨拶
- 14:35 アンバサダー発表
- 14:40 『TOKYO DIGICONX』 & 『東京eスポーツフェスタ2025』 概要説明
- 14:45 アンバサダー トークセッション
- 14:55 閉会の挨拶
- 15:00 フォトセッション



<第二部>

- 15:20 出展希望者向け説明会
- 15:40 両展合同セミナー
- 16:00 質疑応答

<第三部>

- 16:15 企業交流会



出展者サポート-出展者説明会

■実施概要

- ・実施日時：2024年11月7日（木）13:00～ / 16:00～
2024年12月3日（火）14:00～ / 17:00～
- ・開催形式：オンライン（zoom）
- ・時間：約60分

■出展者説明会内容

- ①会場アクセス
- ②搬入・搬出
- ③荷物の配送
- ④出展者パスの受け取り
- ⑤小間装飾
- ⑥防火規定・電気
- ⑦その他

説明後、参加者からの質疑応答を実施。

■配布資料

- ①出展マニュアル
- ②ネットワーキングナイト募集要項
- ③オンライン会場マニュアル

主な質問事項

- ・会場であるビッグサイトに無料のWi-Fiはあるのか
- ・ブース前でチラシやステッカーを配布することは可能か。
- ・オプション備品として記載がないものについては各自用意してよいのか。

出展者サポート-VC・法律相談所相談会

展示会にベンチャーキャピタルと法律事務所の相談ブースを設置。
個人クリエイターからスタートアップ、中小企業、大企業と業種問わず、法律やファイナンスの相談を受付。

■global brain

国内大手のベンチャーキャピタル。グローバル・ブレインは起業家と伴走し、世界中のスタートアップ・大企業と手を取り合って事業の創造を支援。

1月9日（木）

14:00~14:30
14:30~15:00
15:00~15:30
15:30~16:00

1月10日（金）

11:00~11:30
11:30~12:00
12:00~12:30
12:30~13:00

■法律相談所

Web3・AIなどを含む最先端の法務領域に精通している弁護士に対しての相談が可能。

1月9日（木）

11:00~11:30
11:30~12:00
12:00~12:30
12:30~13:00

1月10日（金）

14:00~14:30
14:30~15:00
15:00~15:30
15:30~16:00

出展者サポート-ネットワーキングナイト (KDDI∞Labo)

国内最大級の事業共創プラットフォームである「KDDI∞Labo」による、大企業とスタートアップのマッチングイベントを開催
※東京eスポーツフェスタ2025と共催

■実施概要

- ・実施日時：1/10（金）17:00～19:10
- ・開催場所：TOKYO DIGICONX メインステージ（東京ビッグサイト南3・4ホール）

■開催内容

○KDDI ∞ Laboスタートアップピッチ【事前申込不要/当日参加可】

…KDDIがソーシングする多様なスタートアップの中から選抜された企業（5社）によるピッチを開催。

○出展事業者ショートピッチ【事前申込制】

…TOKYO DIGICONX・東京eスポーツフェスタ出展事業者の中から、選抜された企業（5社）によるショートピッチを開催。

株式会社Meta Osaka/株式会社amulapo/株式会社vartique/ハイラブル株式会社/株式会社HoloSpace

○ネットワーキングナイト【事前申込制】

…TOKYO DIGICONX・東京eスポーツフェスタ出展事業者と、KDDI∞Laboに参加した各大企業の投資部門担当者の交流会を開催。



■参加者数

約200名

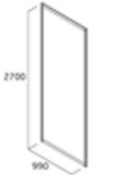
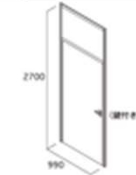
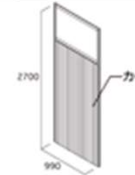
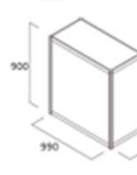
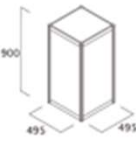
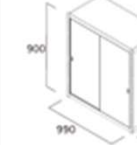
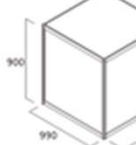
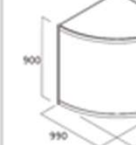

出展者サポート-有料オプションの設定

システム備品オプション

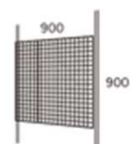
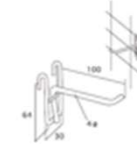
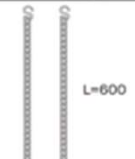
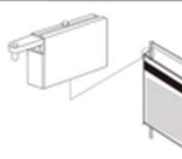
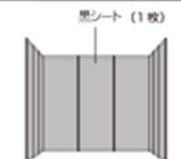
1	システム壁面パネル (ホワイト) ¥6,500円(消費税別)	2	システムドアユニット ¥20,000円(消費税別)	3	システムカーテンユニット ¥15,000円(消費税別)	4	システム展示台 (W990 × D495) ¥8,500円(消費税別)
							
5	システム展示台 (W495 × D495) ¥6,500円(消費税別)	6	展示台扉付き (W990 × D495) ¥13,000円(消費税別)	7	システム展示台 (W990 × D990) ¥14,500円(消費税別)	8	1/4 円展示台 (W990 × D990) ¥17,500円(消費税別)
							
9	1/4 円展示台 (W495 × D495) ¥9,000円(消費税別)	10	システム展示棚(W950) ¥3,000円(消費税別)	11	メッシュパネル (W900 × H900) ¥5,000円(消費税別)	12	フック (メッシュパネル用) ¥300-(消費税別)
							
13	Sカン・チェーン (2組) ¥100円(消費税別)	14	Gパネフック ¥1,000-(消費税別)	15	壁面パネルシート貼り (1枚) ¥18,000-(消費税別)		
							

※壁面パネル、展示台等につきましては、レイアウトの指示をお願いします。

電気器具オプション

16	LED 30W ¥8,500円(消費税別)	17	LED 60W(白) ¥15,000円(消費税別)	18	LED 60W(白) ¥15,000円(消費税別)	19	LED 35Wアーム式 ¥9,500円(消費税別)
							
消費電力:30W 灯体色:白 色温度:6500K	消費電力:60W 灯体色:白 色温度:5000K	消費電力:60W 灯体色:黒 色温度:5000K	消費電力:35W 灯体色:白 色温度:6000K				
20	LED アームスポット ¥6,000円(消費税別)	21	T5FL(蛍光灯) ¥4,000円(消費税別)	22	100Vコンセント ¥3,500円(消費税別)	23 二次配電気工事 ¥4,000円(消費税別) ※1kwあたり	
							
消費電力:6W 灯体色:白 色温度:5000K	消費電力:28W 灯体色:白 長さ:43mm 幅:20mm 長さ:1175mm		事務所に電気工事を依頼する場合、 申請kw数分の二次配電気工事をお申し込みください。				

出展者サポート-有料オプションの設定

映像機器オプション

24	50V型4Kサイネージ液晶ディスプレイ	¥128,000円(消費税別)
	<p>[機器仕様] 消費電力:145W 画素数:3840×2160 視野角:176度 外形寸法: (W)1122mm×(H)666mm×(D)74mm 質量:約12.5kg</p>	
25	43型液晶ディスプレイ	¥128,000円(消費税別)
	<p>[機器仕様] 使用電源:AC 100V、50/60 Hz 消費電力:135 W 画素数:3840×2160 輝度:最大350cd/m² 視野角:上下左右178度(CR≥10) コントラスト比:1200:1 外形寸法:(W)970.2mm×(H)600.5mm×(D)196mm(スタンド含む) 質量:約10.4kg(スタンド含む)</p>	
26	65インチフルハイビジョンLED液晶ディスプレイ	¥200,000円(消費税別)
	<p>[機器仕様] 使用電源:AC100V±10%50/60Hz 消費電力:160W 画素数:1920×1080 輝度:350cd/m² 視野角:上下左右176度 コントラスト比:5000:1 外形寸法:(W)1451mm×(H)829mm×(D)62mm 質量:36.2kg</p>	
27	37インチフルハイビジョン液晶テレビ	¥72,000円(消費税別)
	<p>[機器仕様] 使用電源:AC100V50Hz/60Hz 消費電力:104W 画素数:1920×1080 コントラスト比:2,000,000:1相当 外形寸法:(W)917mm×(H)632mm×(D)97mm×(脚部D)287mm 重量:約16.5kg</p>	

レンタル備品オプション

28	カフェセット ¥21,000円(消費税別)	29	スタンドイス(背あり) ¥4,000円(消費税別)	30	スタンドイス(背なし) ¥3,500円(消費税別)	31	パイプ椅子 ¥600円(消費税別)
			A: SH600 B: SH700		A: SH600 B: SH700		
テーブル: SIZE:φ650×D725/シルバー イス:4脚/ブルー							
32	カウンターチェア ブラウン ¥7,500円(消費税別)	33	長机 ¥3,200円(消費税別)	34	ユニットカウンター ¥14,500円(消費税別)	35	受付カウンター ¥9,000円(消費税別)
	SH700		SIZE: W1500×D450×H730		SIZE: W1200×D600×H930(中棚付) ホワイト		SIZE: W900×D450×H930(中棚付) ホワイト
36	カフェテーブル ¥5,000円(消費税別)	37	カウンターテーブル ¥6,500円(消費税別)	38	ハイカウンター ¥12,000円(消費税別)	39	貴名受け 2,000円(消費税別)
	SIZE: φ750×H700 ホワイト		SIZE: φ600×H1050 ホワイト		SIZE: W1200×D515×H1000 ブラック		

出展者サポート-有料オプションの設定

レンタル備品オプション

40 卓上カタログスタンド ¥3,500円(消費税込)	41 カタログスタンド ¥5,000円(消費税込)	42 スチール棚 ¥6,500円(消費税込)	43 冷凍冷蔵庫140L ¥15,000円(消費税込)
 <p>A4縦 3段</p>	 <p>A: A4縦 12段 B: A4縦 6段</p>	 <p>SIZE: W900 × D450 × H1800 アイボリー</p>	 <p>消費電力:100V150w</p>
44 冷蔵庫70L ¥11,000円(消費税込)	45 シングルハンガー ¥3,200円(消費税込)	46 消火器 ¥2,000円(消費税込)	47 コーヒーメーカーセット ¥16,000円(消費税込)
 <p>消費電力:100V70w</p>	 <p>シングルハンガーとハンガー 5本</p>		 <p>消費電力:100V1300w</p>
48 コーヒーセット ¥12,000円(消費税込)	49 植栽(大鉢) ¥3,500円(消費税込)	50 植栽(中鉢) ¥2,500円(消費税込)	51 植栽(小鉢) ¥1,500円(消費税込)
 <p>コーヒー豆/シュガー/紙コップ/ マドラー/フレッシュ</p>	 <p>※商品は季節によって異なります。</p>	 <p>※商品は季節によって異なります。</p>	 <p>※商品は季節によって異なります。</p>

レンタル備品オプション

52 サインスタンド ¥4,000円(消費税込)	53 電気ポット ¥5,000円(消費税込)	54 ダストボックス42L ¥2,500円(消費税込)	55 ゴミ袋 ¥480円(消費税込)
 <p>パネル: (W330 × 900 × H200 ~ 750 × T1 ~ 23)</p>	 <p>消費電力:100V700w</p>	 <p>A: ホワイト B: ブルー</p>	
56 白布 ¥2,200円(消費税込)	57 ウォーターサーバー ¥24,000円(消費税込)	58 サーバー用水タンク ¥5,000円(消費税込)	59 ベルトパーテーション ¥10,000円(消費税込)
 <p>SIZE: W1000 × H2200</p>	 <p>11.4L</p> <p>消費電力:100V350w</p>		 <p>A:ブルー / B:レッド / C:グレー / E:ブラック SIZE: φ350 × H900</p>
60 LEDパネル(A1) ¥16,000円(消費税込)	61 LEDパネル(B1) ¥18,000円(消費税込)	62 LED用インクジェットA1 ¥12,000円(消費税込)	63 LED用インクジェットB1 ¥13,000円(消費税込)
 <p>消費電力:100V40w</p>	※LED用インクジェットのデータは イラストレーターアウトラインデータにてご提供ください。 ※データ提供の締め切り日は12月16日(月) となります。		

■KV



■ロゴ

TOKYO DIGICONX
TOKYO XR・メタバース&コンテンツビジネスワールド

■ 出展募集チラシ

TOKYO DIGICONX

TOKYO XR・メタバース&コンテンツビジネスワールド

2025.1.9 Thu - 1.11 Sat

入場無料 / HPより来場登録!

ビジネスDay 2025 1/9 木・10 金
パブリックDay 2025 1/11 土

時間 全日 10:00~18:00

会場 東京ビッグサイト 南3・4ホール
オンライン会場
https://xpr-meta-biz.tokyo.jp/register_link?token=7f994321-04d4-40f9-a68a-5f41537b7836
動画配信サイト (YouTube)

公式アンバサダー
せきぐちあいみ
VR空間に3Dのアートを描く、XRアーティストとして活動中。アート制作やライブイベントのステージ公演を国内や海外で行っている。Forbes Japanが選ぶ2021年の顔100人「2021 Forbes Japan100」にも選出。

1/9(木)開会式ではみなさまをXRの世界へ誘うオープニングパフォーマンスを行います!

TOKYO DIGICONXとは
東京に集結する、XR・メタバース・AI・Web3・その他関連技術の事業者や、リッチなデジタル空間の創出に不可欠なコンテンツ関連の事業者の企業間連携の創出や販路拡大を目的に開催する展示会です。今年度は2Dメタバースで開催するオンライン展示会も別途開催します!(URLは上記)

主な企画
産業展示会 セミナー ステージイベント ビッチイベント 体験企画

最先端技術をテーマに
多様な企業・クリエイターが集まります!

出展者 約160者

出展対象/カテゴリ
出展対象: 東京都を中心に国内外で事業を展開する中小企業や個人事業主(クリエイター等)、団体等

XR メタバース Web3 AI アニメ・映像 音楽 イベント企画 制作 その他技術

協賛
KDDI(株)/大丸松坂屋百貨店(株)/360channel(株)/NTTドコモ(一社)/デジタル産業都市国家戦略推進財団(財)/WAVEE(株)東和/プレゼンジャパン(株)/アスカネット(一社)/AI Co-Innovation Labs/COBE/東海開発協議会/XPAND(株)/ZONE ENERGY(株)/コンティアコンサルティング(株)/フジテレビ公式YouTubeチャンネル

主催: XR・メタバース等産業展実行委員会 [東京都、(一社)XRコンソーシアム、(一社)Metaverse Japan、東京商工会議所]

https://xpr-meta-biz.tokyo

	基本出展プラン(都内企業)	オンライン出展プラン
東京ビッグサイトへの出展	○	×
公式サイトでの紹介	○	○
メタバース会場への出展	○	○
1. 小規模事業者等	55,000円(税込)	16,500円(税込)
2. 中小企業・団体等	77,000円(税込)	16,500円(税込)
3. 大企業	165,000円(税込)	16,500円(税込)
4. 個人事業主(クリエイター等)	16,500円(税込)	4,400円(税込)

※1「都内企業」とは都内に本店または支店等の拠点を有すること。個人事業主の場合は都内で実質的に営業していることを指します。
※2「都内企業」以外のみなさまの出展も大歓迎です。詳細は事務局までお問い合わせください。

ビジネスブース



小間サイズ 幅3000mm×奥行3000mm

- ・社名版
- ・バックパネル、サイドパネル
- ・蛍光灯(2灯 ※バラベツ内側)
- ・電気コンセント 2口
- ・受付カウンター 1台(幅900mm)
- ・折り畳みイス 2脚

クリエイターブース



小間サイズ 幅2000mm×奥行1500mm

- ・社名版
- ・バックパネル、サイドパネル
- ・蛍光灯 1灯
- ・電気コンセント 2口
- ・受付カウンター 1台(幅900mm)
- ・折り畳みイス 1脚

※ブース設置については、それぞれ一部変更となる可能性があります。

オプションのご案内
基本出展プランで用意されている標準装備のほかにも、ブース装備を有料オプションとしてご用意しております。
アパルトオプション 折り畳みイス、長机、カタログスタンド、LEDパネル、壁面パネル、展示台【角型、円形】、サインージ …etc.
※価格の詳細については出展者説明会にてご案内いたします。

スケジュール

2025年 9月10日(水)	2025年 11月15日(金)	順次	2025年 11月上旬	2025年 11月8日(日)	2025年 11月9日(月)
出展受付開始	出展受付締切	支払額/小規模参加料	出展者説明会	出展者受付日	開催 TOKYO DIGICONX

公式WEBサイト (申し込み・募集要項)
https://xr-meta-biz.tokyo/

公式WEBサイトから登録フォームに必要事項を入力してお申し込みください。募集要項についても確認が可能です。

QRコードからもアクセス可能です

協賛募集

協賛事業者様だけの特別な特典をご用意しております。お得なメニューを取り揃えておりますので、ご関心のある方はぜひお問い合わせください!

(特典例)
・東京ビッグサイト出展権
・ステージ、配信画面等へのロゴ掲出
・ステージ、配信物の提供・公式SNSでの紹介

お問い合わせ先 XR・メタバース等産業展 運営事務局

TEL 03-6278-7304 (平日10時~17時)
MAIL info@xr-meta-biz.tokyo

■ 来場募集チラシ

TOKYO DIGICONX

TOKYO XR・メタバース&コンテンツビジネスワールド
2025.1.9 Thu - 1.11 Sat

入場無料 / HPより来場登録!

ビジネスDay
2025
1/9 木・10 金

パブリックDay
2025
1/11 土

時間 **全日 10:00 ~ 18:00**

会場 **東京ビッグサイト 南3・4ホール**
オンライン会場
https://app.immto-osis.jp/register_link?token=79994321-0d4d-46f9-a68a-5f4153797936
動画配信サイト (YouTube)

公式アンバサダー

せきぐちあいみ
VR空間に3Dのアートを描くXRアーティストとして活動中。アート制作やライブイベントのステージ公演を国内や海外で行っている。Forbes Japanが選ぶ2021年の顔100 A | 2021 Forbes Japan100にも選出。

1/9(木) 開会式ではみなさまをXRの世界へ誘う「オープニングパフォーマンス」も行います!

TOKYO DIGICONXとは
東京に集積するXR・メタバース・AI・Web3・その他関連技術の事業者や、リッチなデジタル空間の創出に不可欠なコンテンツ関連の事業者の企業間連携の創出や販路拡大を目的に開催する展示会です。今年度は2Dメタバースで開催するオンライン展示会も別途開催します!(URLは上記)

主な企画

産業展示会	セミナー ステージイベント	ピッチイベント	体験企画
-------	------------------	---------	------

最先端技術をテーマに
多様な企業・クリエイターが集まります!

出展者 約160者

出展対象/カテゴリ 出展対象: 東京都を中心に国内外で事業を展開する中小企業や個人事業主(クリエイター等)、団体等

XR メタバース Web3 AI アニメ・映像 音楽 イベント企画 その他技術

協賛: KDDI(株)/大丸松坂屋百貨店/株式会社360channel/NTTドコモ(一社)デジタル振興都市圏推進協議会/株式会社WAVEE/株式会社ブレインズ/株式会社アスカネット/株式会社AI Co-Innovation Labs/株式会社KOBEL/株式会社美協連合/XPAND(株)/ZONE ENERGY(株)/コンテンツコンサルティング(株)フジテレビ公式YouTubeチャンネル

主催: XR・メタバース等産業展実行委員会 [東京都、(一社)XRコンソーシアム、(一社)Metaverse Japan、東京商工会議所]

<https://xr-meta-biz.tokyo/>

ステージイベントのご紹介

※この日の開催内容は2024年12月現在のものです。今後変更や追加になる場合があります。

1/9 14:00-14:45

メタバース時代の推し活とIPコンテンツの未来:
ファンとクリエイターにとっての新たな可能性

株式会社HARTI 代表取締役社長CEO 高田 勇也 / 株式会社Re entertainment 代表取締役社長 エンタメ社会学 中山 淳福 / 株式会社マインドワークス エンタテインメント 代表取締役 近藤 健治

1/10 11:30-12:15

Web3利活用最前線、日本企業を押し上げるネクストステップ(仮)

株式会社CoinPost 代表取締役CEO 森崎 貴仁 / KDDI株式会社 事業創造本部 Web3推進部 部長 藤井 俊亨 / 株式会社石井商事 本部 コンテンツビジネス局長「あたらしい経済」編集長 設楽 悠介

1/11 10:30-11:15

カンファレンス1部
「XR・メタバース時代における生成AIの法的課題と実業家の権利」

JDDA代表理事「司会」Watsui / 弁護士 渡辺 俊幸 / 日本音楽著作権協会理事 エンドウ / 弁護士 土法さきらぎ 藤野 康彦

15:00-15:45

XR・メタバースを活用した経済圏の進化:
未来を構想するプラットフォームメーカーたち

KDDI株式会社 Web3推進部 部長 矢島 聖介 / 株式会社STYLY 代表取締役CEO 山口 征浩 / クラスタ株式会社 エンタープライズ 事業部マネージャー 梶谷 拓史 / REALITY XR (cloud)株式会社 事業開発部 マーケティング会社オトナリ COO 山本 亮平

14:30-15:15

大丸松坂屋百貨店×Vが語るメタバースプラットフォーム“VRChat”の特徴と今後のビジネス活用について

株式会社大丸松坂屋百貨店 DX推進部 部長 メタバース事業責任者 岡崎 諒吾 / 株式会社V代表取締役 CEO 藤原 光次

13:30-14:15

クリエイター業界の新時代。カヤックアキバスタジオとSONY先端テックの融合

面自法人カヤックメタバース専門部隊 事業部長・カヤックアキバスタジオCXO 天野 清之 ほか

Vtuberライブイベント 1/11 15:50-16:35

「リアルとバーチャルの融合」をテーマに、VTuberライブとMR技術を組み合わせた新しいエンターテインメント体験を皆様にご提供します!

第1部

パネルディスカッション

地方老舗メーカー「マヤギ」がVTuberとMRを活用して「おにぎりせんべい」の認知を拡大した具体的な戦略と効果

第2部

VTuberパフォーマンス

早乙女あずきによるスペシャルパフォーマンス開催!

ライブパフォーマンス 1/11 16:45-



KO KIMURA



DE DE MOUSE + Takashi Yamaguchi

クロージングイベントにて、ゲストアーティストとVJが組んだスペシャル・コラボレーション・ライブが行われます!

体験企画 XR・メタバース初心者の方でも楽しんでいただける体験型コンテンツが大集合!

コーナー名	企画・協力
① せきぐちあいみ XRアート体験フォトブース	せきぐちあいみ
② HIKKY SPECIAL BOOTH	株式会社HIKKY
③ cluster体験会	クラスタ株式会社
④ 空間コンピューティング技術を用いた、新しいエンターテインメント	株式会社STYLY
⑤ Fortniteコンテンツ体験	Hypolygon株式会社
⑥ VR安全体感教育3輪VRシミュレーター	明電システムソリューション株式会社

お問い合わせ先 XR・メタバース等産業展 運営事務局

TEL 03-6278-7304 (平日10時~17時)

MAIL info@xr-meta-biz.tokyo

■当日配布パンフレット（表面）

ステージイベントの紹介

※このパンフレットは2024年12月現在のものです。今後変更や追加になる場合がございます。

1/9 14:00~14:45

メタバース時代の推し活とIPコンテンツの未来:
ファンとクリエイターにとっての新たな可能性

株式会社HARTI 代表取締役社長CEO 吉田 勇也 / 株式会社Re entertainment代表取締役社長 エンタメ社会学者 中山 淳雄 / 株式会社マインドワークス エンタテインメント代表取締役 高橋 健樹

15:00~15:45

XR・メタバースを活用した経済圏の進化:
未来を構想するプラットフォームたち

KDDI株式会社 Web3推進部 副部長 矢島 菜介 / 株式会社STYLY 代表取締役CEO 山口 征浩 / クラスタ株式会社 エンタープライズ 事業部マネージャー 亀谷 邦史 / REALITY XR cloud株式会社 事業開発部 マーケター 谷岡 誠也 / COO 山元 悠希

1/10 11:30~12:15

Web3活用最前線、日本企業を押し上げるネクストステップ(仮)

株式会社CoinPost 代表取締役CEO 各務 貴仁 / KDDI株式会社 事業創造本部 Web3推進部 部長 藤井 俊彦 / 株式会社DX推進部 部長 メタバース推進部長 岡崎 謙也 / 株式会社V代表取締役 後藤CEO 藤原 光次

14:30~15:15

大丸松坂屋百貨店×Vが語るメタバースプラットフォーム“VRChat”の特徴と今後のビジネス活用について

株式会社大丸松坂屋百貨店 DX推進部 部長 メタバース事業責任者 岡崎 謙也 / 株式会社V代表取締役 後藤CEO 藤原 光次

1/11 10:30~11:15

カンファレンス1部
「XR・メタバース時代における生成AIの法的課題と実演家の権利」

JDOA代表理事【司会】 Watsui / 若田 雄雄 弁護士 後藤 / 日本音楽著作権協会理事 エンドウ / 弁護士 土井 さくら子 副野 啓隆

13:30~14:15

クリエイター業界の新時代。カヤックアキバスタジオとSONY先端テックの融合

首白法人カヤックメタバース専門部 事業部長・カヤックアキバスタジオCXO 天野 浩之 ほか

Vtuberライブイベント 1/11 15:50~16:35

「リアルとバーチャルの融合」をテーマに、VTuberライブとMR技術を組み合わせた新しいエンターテインメント体験を皆様にご提供します!

第1部

パネルディスカッション

地方老舗メーカー「マサヤ」がVTuberとMRを活用して「おにぎりせんべい」の認知を拡大した具体的な戦略と効果

第2部

VTuberパフォーマンス

早乙女あずきによるスペシャルパフォーマンス開催!

ライブパフォーマンス 1/11 16:45~

クロージング・イベントにて、ゲストアーティストとVが組んだスペシャル・コラボレーション・ライブが行われます!

KO KIMURA

DE DE MOUSE + Takashi Yamaguchi

体験企画 XR・メタバース初心者の方でも楽しんでいただける体験型コンテンツが大集合!

コーナー名	企業・協力
① せきぐちあのみ XRアート体験フォトブース	せきぐちあのみ
② HIKKY SPECIAL BOOTH	株式会社HIKKY
③ cluster体験会	クラスタ株式会社
④ 空間コンピューティング技術を用いた、新しいエンターテインメント	株式会社STYLY
⑤ Fortniteコンテンツ体験	Hypolygon株式会社
⑥ VR安全体感教育 3輪VRシミュレータ	明電システムソリューション株式会社





お問い合わせ先 XR・メタバース等産業展 運営事務局
TEL 03-6278-7304 (平日10時~17時) MAIL info@xr-meta-biz.tokyo
公式サイトは [こちら](https://www.xr-meta-biz.tokyo)

TOKYO DIGICONX

TOKYO XR・メタバース&コンテンツビジネスワールド

2025.1.9 Thu - 1.11 Sat

ビジネスDay

2025 **1/9 木・10 金**

時間 **全日 10:00 ~ 18:00**

会場 **東京ビッグサイト 南3・4ホール**

オンライン会場 https://xr-meta-biz.tokyo/online_site/

動画配信サイト (YouTube)

パブリックDay

2025 **1/11 土**

時間 **全日 10:00 ~ 18:00**

会場 **東京ビッグサイト 南3・4ホール**

オンライン会場 https://xr-meta-biz.tokyo/online_site/

動画配信サイト (YouTube)

入場無料 / HPより来場登録!

公式アンバサダー

せきぐちあのみ
VR空間に3Dのアートを鑑くXRアーティストとして活動中、アート制作やライブイベントのステージ公演を国内や海外で行っている、Forbes Japanが選ぶ2021年の最優秀100人「2021 Forbes Japan100」にも選出。

1/9(木)開会式ではみなさまをXRの世界へ誘うオープニングパフォーマンスもを行います!

TOKYO DIGICONX とは

東京に集積する、XR・メタバース・AI・Web3・その他関連技術の事業者や、リッチなデジタル空間の創出に不可欠なコンテンツ関連の事業者の企業間連携の創出や販路拡大を目的に開催をする展示会です。今年度は2Dメタバースで開催するオンライン展示会も別途開催します!(URLは上記)

主な企画

産業展示会	セミナー ステージイベント	ピッチイベント	体験企画
-------	------------------	---------	------

最先端技術をテーマに多様な企業・クリエイターが集まります!



出展者 **約160者**

ピッチイベントも開催!

nat株式会社 出展者のビジネス創出、販路拡大を支援します!
ビジネスピッチ
1月9日(木) 12:30-
メタバース空間発表
1月11日(土) 13:00-
モーフィング対応キャラクター
1月11日(土) 14:20-

協賛企業 Tomorrow, Together

KDDI

SUS **360Channel** **oasis** **docomo**

JFR **大丸松坂屋百貨店**

株式会社WAVEE/株式会社東和/
フレゼンジャパン/株式会社アスカネット/
XPAND株式会社/ZONE ENERGY/
フジテレビ公式YouTubeチャンネル/オシゴトズキ/
Microsoft AI Co-Innovation Lab KOBE Lab

制作物

■当日配布パンフレット（中面）

TOKYO DICICONX

TOKYO XR・メタバース&コンテンツビジネスワールド

2025.1.9 Thu - 1.11 Sat 東京ビッグサイト 南展示棟 3・4ホール

会場案内図

CATEGORY

- XR
- AI
- イベント企画・製作
- メタバース
- アニメ・映像
- その他技術
- Web3
- ゲーム
- 遊具

1/9 (木)		1/10 (金)		1/11 (土)	
ビジネスDay		ビジネスDay		パブリックDay	
メインステージ	メインステージ	メインステージ	メインステージ	クリエイティブステージ	クリエイティブステージ
10:00					
10:30	10:15-10:45 TOKYO DICICONX 開会式	10:30-11:15 Tokyo Social Innovation Tech Award 2024 授賞式	10:30-12:00 カンファレンス「Web3・メタバース」における生成AIの法的課題と長期的展望の権利		
11:00	10:50-11:30 Microsoft AI Innovation Lab+コラ	11:30-12:15 Web3創成推進機構 日本企業を支援するネットワーク構築		10:30-12:45 アジ田原も寿発表会	
11:30					
12:00	11:45-12:15 TCIC Showcase 2025				
12:30					
13:00	12:30-13:45 ビジネスビジョン コンテスト	12:30-13:15 TCIC VR NOW!			
13:30					
14:00	14:00-14:45 メタバース時代の課題と期待 メタバース時代の課題と期待 メタバース時代の課題と期待	13:30-14:15 Metaverse Japan Projects フェア	13:30-14:15 Web3創成推進機構 日本企業を支援するネットワーク構築	14:20-15:25 モックアップ対決 キャラクターコンテスト	
14:30					
15:00	15:00-15:45 XR・メタバースを加速した最新技術の進化	14:30-15:15 Web3創成推進機構 日本企業を支援するネットワーク構築	14:30-15:15 Web3創成推進機構 日本企業を支援するネットワーク構築		
15:30					
16:00	16:00-16:45 東京最寄り駅 有明駅 有明駅	15:30-16:15 TCIC Presento スピーチコンテスト	15:30-16:15 TCIC Presento スピーチコンテスト	15:50-16:35 「地方を元気にする」VR/ARコンテンツコンテスト	
16:30					
17:00	17:00-17:45 デジタルマーケティングの進化	16:45-17:30 TOKYO DICICONX DAY'S OPEN Stage	16:45-17:30 TOKYO DICICONX DAY'S OPEN Stage	17:30-17:45 「Live at Closing Party」	
17:30					
18:00					
18:30					

ビジネス&協賛エリア出展者一覧		クリエイターエリア出展者一覧	
K-01 SAMURAI Security 株式会社	K-06 株式会社フロンティアコンサルティング	K-01 カビトリーエンターテインメント	C-01 カビトリーエンターテインメント
K-02 アパリア株式会社	K-07 株式会社360Channel	C-02 アパリア	C-02 アパリア
K-03 株式会社アライズ	K-08 株式会社エヌエスエス	C-03 アナボリス アシストポート	C-03 アナボリス アシストポート
K-04 VRIMAGINE株式会社	K-09 株式会社NTT デバイス	C-04 Dumbo	C-04 Dumbo
K-05 株式会社シリアT	K-10 株式会社デジタルレシジョン	C-05 aspic	C-05 aspic
K-06 株式会社Quak	K-11 JYR&D 株式会社	C-06 TOKI Entertainment	C-06 TOKI Entertainment
K-07 メタアーク株式会社	K-12 株式会社豊田	C-07 XRProjecto/Fuuto	C-07 XRProjecto/Fuuto
K-08 ユゴレント株式会社	K-13 株式会社メタバース	C-08 3ALice	C-08 3ALice
K-09 合同会社 MetaH	K-14 株式会社H&S	C-09 UMI& Co. 遊具	C-09 UMI& Co. 遊具
K-10 株式会社Quallog	K-15 株式会社エンコーポラ	C-10 イラストレーター ティアダー	C-10 イラストレーター ティアダー
C-01-15 一般社団法人 アナボリスエンターテインメント (アライズ)	K-16 株式会社I&S	C-15 VRChat クリエイターズコーナー powered by Vx 大丸紅販売店	C-15 VRChat クリエイターズコーナー powered by Vx 大丸紅販売店
C-01 GUTTEN RAVE	K-17 株式会社H&S		
C-01 一般社団法人 J Co. VR/AR 活用推進協議会	K-18 株式会社Metaverse Japan		
C-02 神戸市庁	K-19 PASCO		
C-03 Shinya Startup Support	K-20 株式会社電通		
C-04 メタリースポータル	K-21 株式会社ヒューリス		
C-05 KDC 株式会社	K-22 株式会社WAFK		
C-06 株式会社V	K-23 大日本印刷株式会社		
C-07 株式会社大丸紅販売店	K-24 株式会社エデュケーション		
C-08 アスカソフト X 三ツ丸メディア	K-25 TOPPAN 株式会社		
C-09 WAVE Inc.	K-26 株式会社M&H		
C-10 高 活のクリエイティブセンター	K-27 株式会社Meta House		
	K-28 株式会社Meta House		
	K-29 株式会社Meta House		
	K-30 株式会社Meta House		
	K-31 株式会社Meta House		
	K-32 株式会社Meta House		
	K-33 株式会社Meta House		
	K-34 株式会社Meta House		
	K-35 株式会社Meta House		
	K-36 株式会社Meta House		
	K-37 株式会社Meta House		
	K-38 株式会社Meta House		
	K-39 株式会社Meta House		
	K-40 株式会社Meta House		
	K-41 株式会社Meta House		
	K-42 株式会社Meta House		
	K-43 株式会社Meta House		
	K-44 株式会社Meta House		
	K-45 株式会社Meta House		
	K-46 株式会社Meta House		
	K-47 株式会社Meta House		
	K-48 株式会社Meta House		
	K-49 株式会社Meta House		
	K-50 株式会社Meta House		
	K-51 株式会社Meta House		
	K-52 株式会社Meta House		
	K-53 株式会社Meta House		
	K-54 株式会社Meta House		
	K-55 株式会社Meta House		
	K-56 株式会社Meta House		
	K-57 株式会社Meta House		
	K-58 株式会社Meta House		
	K-59 株式会社Meta House		
	K-60 株式会社Meta House		
	K-61 株式会社Meta House		
	K-62 株式会社Meta House		
	K-63 株式会社Meta House		
	K-64 株式会社Meta House		
	K-65 株式会社Meta House		
	K-66 株式会社Meta House		
	K-67 株式会社Meta House		
	K-68 株式会社Meta House		
	K-69 株式会社Meta House		
	K-70 株式会社Meta House		
	K-71 株式会社Meta House		
	K-72 株式会社Meta House		
	K-73 株式会社Meta House		
	K-74 株式会社Meta House		
	K-75 株式会社Meta House		
	K-76 株式会社Meta House		
	K-77 株式会社Meta House		
	K-78 株式会社Meta House		
	K-79 株式会社Meta House		
	K-80 株式会社Meta House		
	K-81 株式会社Meta House		
	K-82 株式会社Meta House		
	K-83 株式会社Meta House		
	K-84 株式会社Meta House		
	K-85 株式会社Meta House		
	K-86 株式会社Meta House		
	K-87 株式会社Meta House		
	K-88 株式会社Meta House		
	K-89 株式会社Meta House		
	K-90 株式会社Meta House		
	K-91 株式会社Meta House		
	K-92 株式会社Meta House		
	K-93 株式会社Meta House		
	K-94 株式会社Meta House		
	K-95 株式会社Meta House		
	K-96 株式会社Meta House		
	K-97 株式会社Meta House		
	K-98 株式会社Meta House		
	K-99 株式会社Meta House		
	K-100 株式会社Meta House		

コラボキーワードラリー

会場内、**TOKYO DICICONX** がついた場所に出張しているパネルがある3つのキーワードを揃えると、パネルをプレゼント!

1月10日(金) 11日(土)は1F南1-2ホールで開催中
(東横線「新大塚駅」徒歩5分)

お楽しみ品: 2F総合受付 | 2F託児所 | 3FWeb3出展者ブース

制作物

■ 広告動画キャプチャ

